



PHẠM VĂN TUYẾN (Tổng Chủ biên kiêm Chủ biên)
NGÔ THỊ HƯƠNG - NGUYỄN DUY KHUÊ - NGUYỄN THỊ HỒNG THẨM

Mĩ thuật

6



NHÀ XUẤT BẢN ĐẠI HỌC SƯ PHẠM

PHẠM VĂN TUYẾN (Tổng Chủ biên kiêm Chủ biên)
NGÔ THỊ HƯỜNG – NGUYỄN DUY KHUÊ – NGUYỄN THỊ HỒNG THẨM

Mĩ thuật

*(Sách đã được Bộ trưởng Bộ Giáo dục và Đào tạo
phê duyệt sử dụng trong cơ sở giáo dục phổ thông
tại Quyết định số 718/QĐ-BGDĐT ngày 09/02/2021)*

Cánh Diều

6

NHÀ XUẤT BẢN ĐẠI HỌC SƯ PHẠM

LỜI NÓI ĐẦU

Sách giáo khoa *Mĩ thuật 6* được biên soạn theo *Chương trình giáo dục phổ thông môn Mỹ thuật*, ban hành kèm theo Thông tư số 32/2018/TT-BGDĐT ngày 26 tháng 12 năm 2018 của Bộ trưởng Bộ Giáo dục và Đào tạo.

Thông qua các hoạt động học tập, qua cách tiếp cận phương pháp giáo dục hiện đại, sách *Mĩ thuật 6* hướng đến mục tiêu hình thành, phát triển ở học sinh năng lực mỹ thuật, năng lực giao tiếp và hợp tác, năng lực giải quyết vấn đề sáng tạo. Nội dung giáo dục tích hợp lịch sử mỹ thuật thời tiền sử và cổ đại ở Việt Nam và trên thế giới góp phần hình thành ở học sinh ý thức kế thừa, phát huy các giá trị văn hoá, nghệ thuật, tiếp cận giá trị thẩm mỹ của thời đại. Nội dung giáo dục tích hợp các lĩnh vực khoa học ở phổ thông trở thành nền tảng cho việc phát triển các phẩm chất: yêu nước, nhân ái, chăm chỉ, trung thực, trách nhiệm. Cấu trúc các phần trong bài học sẽ giúp các em học sinh từng bước hình thành hiểu biết về mối liên hệ giữa mỹ thuật với đời sống, nuôi dưỡng cảm xúc thẩm mỹ và tình yêu nghệ thuật, phát triển năng lực tự chủ và tự học, có ý thức định hướng nghề nghiệp cho bản thân.

Trong cuốn sách này, bên cạnh các mảng mỹ thuật tạo hình như hội hoạ, đồ hoạ, điêu khắc, các em sẽ được làm quen với những bài học về thiết kế công nghiệp, thiết kế đồ hoạ, thiết kế thời trang. Từng chủ đề, bài học được xây dựng nhằm giúp các em chủ động phát triển tư duy sáng tạo, tự quyết định cách thực hành, tạo ra sản phẩm theo ý tưởng của chính mình.

Chúc các em học tập vui vẻ, luôn có những ý tưởng sáng tạo và tạo ra những tác phẩm, sản phẩm thú vị.

Các tác giả

Em nhớ giữ gìn sách cẩn thận.

Không viết, vẽ vào những trang sách để sử dụng được lâu dài!

Bài 1

CHÂN DUNG BẠN EM

CHỦ ĐỀ: KẾT NỐI BẠN BÈ

Yêu cầu cần đạt

- Nêu được đặc điểm của thể loại tranh chân dung.
- Bước đầu tìm hiểu và nắm được tỉ lệ khuôn mặt người, trình bày được cách vẽ và vẽ được tranh chân dung người bạn của mình.
- Giới thiệu và nêu được cảm nhận về tranh chân dung.

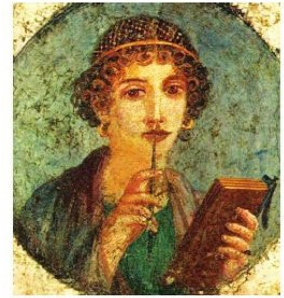

Chân dung trong nghệ thuật La Mã cổ đại



Bạn Mai

Tranh của học sinh Hà Linh



KHÁM PHÁ

Em hãy quan sát các bức tranh chân dung và tìm hiểu:

- Đặc điểm lứa tuổi, biểu cảm trên khuôn mặt của nhân vật trong tranh.
- Kích thước khuôn mặt được thể hiện trong bức tranh như thế nào?
- Nét và màu sắc được sử dụng trong tranh ra sao?

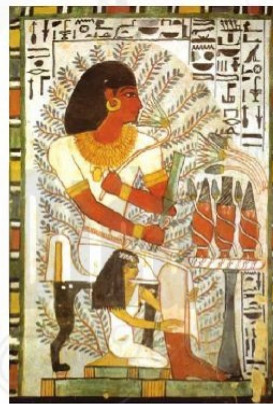

Chân dung trong nghệ thuật Ai Cập cổ đại

Em có biết



- Qua tranh chân dung, ta có thể biết được tính cách, tình cảm, lứa tuổi của nhân vật.
- Tỉ lệ mặt người rất thú vị. Theo chiều dài khuôn mặt, khoảng cách từ chân tóc đến lông mày, từ lông mày đến chân mũi, từ chân mũi đến cằm thường bằng nhau.
- Trong nghệ thuật Ai Cập cổ đại, tranh chân dung thường được vẽ ở góc nhìn nghiêng.
- Khi máy ảnh chưa ra đời, tranh chân dung là tác phẩm nghệ thuật được sử dụng phổ biến để lưu giữ hình ảnh của con người.



SÁNG TẠO

Tìm ý tưởng

Bước 1

Chọn bạn để làm
mẫu vẽ chân dung

Bước 2

Chọn đặc điểm điển hình
của bạn để thể hiện

Bước 3

Xác định phương pháp
thực hành

Thực hành

Cách 1: Vẽ hình bằng nét

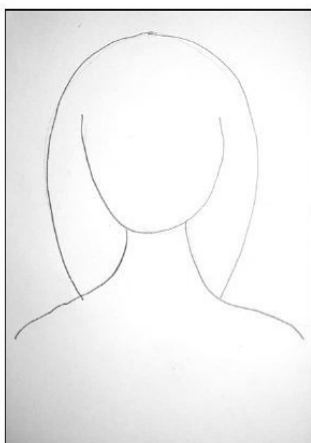

Tìm bố cục, vẽ phác hình

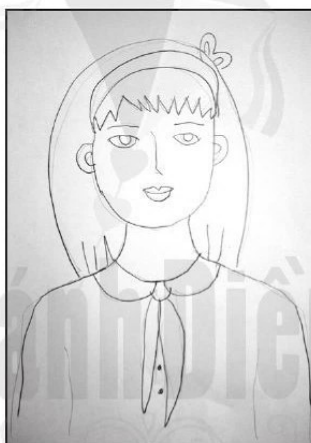

Vẽ các chi tiết



Vẽ màu và hoàn thiện

Cách 2: Vẽ hình bằng mảng màu



Vẽ mảng màu lớn



Vẽ tiếp các hình và màu



Vẽ chi tiết và hoàn thiện

Gợi ý

- Khi vẽ, em cần quan sát đặc điểm hình dáng khuôn mặt, tóc, mắt, mũi, miệng của nhân vật.
- Khi vẽ màu, em có thể vẽ theo ý thích để diễn tả tâm trạng của bạn.
- Lưu ý cách pha màu, vẽ chồng các màu để bức tranh đẹp hơn.
- Có nhiều cách vẽ khác nhau như vẽ khối theo mảng ghép, vẽ tả chất màu da, vẽ nét viền,... Tùy ý thích, em tự chọn và sáng tạo theo cách của mình.

Luyện tập

Em hãy vẽ bức tranh chân dung của một bạn trong lớp.

Yêu cầu: Khai thác đặc điểm khuôn mặt bạn và em hãy nói về bức tranh của mình.



THẢO LUẬN

Trung bày sản phẩm và chia sẻ:

- Bố cục, đường nét, màu sắc trong tranh.
- Đặc điểm, trạng thái cảm xúc của nhân vật trong tranh.
- Em thích tranh của bạn nào? Vì sao?



ỨNG DỤNG

- Tranh chân dung có thể được sử dụng làm quà tặng, lưu niệm hay sản phẩm trang trí.
- Nghệ thuật vẽ chân dung còn được ứng dụng vào hoá trang biểu diễn và thiết kế mặt nạ.
- Tranh chân dung còn được tạo ra bằng những cách độc đáo như trong tác phẩm của họa sĩ Giuseppe Arcimboldo, người Italia.



Mặt nạ dân gian Việt Nam



Chân dung ghép bằng các loại quả của Giuseppe Arcimboldo



Hoá trang gương mặt trong nghệ thuật Tuồng Việt Nam (Nguồn: nld.com.vn)

Em cần nhớ

- Vẽ tranh chân dung là diễn tả đặc điểm riêng của con người, nhất là khuôn mặt. Bức tranh chân dung có thể diễn tả được dáng vẻ bên ngoài và nội tâm (tính cách, cảm xúc) của nhân vật.
- Tranh chân dung có thể được sáng tạo với nhiều cách vẽ và chất liệu đa dạng.



CHỦ ĐỀ: KẾT NỐI BẠN BÈ

Yêu cầu cần đạt

- Biết cách sử dụng các vật liệu sẵn có để tạo hình sản phẩm điêu khắc.
- Tạo hình được nhân vật theo các dáng khác nhau.
- Xây dựng được nội dung chủ đề cho nhóm nhân vật.



KHÁM PHÁ

Em hãy quan sát các bức tượng và trả lời câu hỏi sau:

- Em đã biết bức tượng nào sau đây?
- Em có nhận xét gì về cách tạo hình nhân vật?



Người quỷ làm chân đèn
Văn hoá Đông Sơn



Người ném đĩa
Khoảng năm 450 TCN, Hy Lạp cổ đại



Tượng người bằng đá
(thời kì đồ đá) tìm thấy ở
Văn Điển, Thanh Trì, Hà Nội

(Nguồn: sách 30 000 năm mỹ thuật thế giới, 2007, NXB Phaidon)

(1) TCN (Trước Công nguyên): thời gian tính từ năm 1 trở về trước.



Người đàn ông và chàng thanh niên ngồi
Tượng đất nung khoảng năm 1050 TCN, Mexico



Nghi lễ tập hợp
Khoảng năm 750 TCN, Mexico

Em có biết



- Nghệ thuật điêu khắc tượng hình người thuộc thời kì tiền sử trên thế giới có từ khoảng 25 000 năm trước Công nguyên. Đặc biệt, ngay từ thời Hy Lạp cổ đại, khoảng thế kỉ V trước Công nguyên, đã xuất hiện những bức tượng chuẩn mực về giải phẫu cơ thể người.
- Các nhà khảo cổ tìm thấy nhiều hiện vật của nghệ thuật cổ đại Việt Nam như: điêu khắc hình người bằng đá, đất nung, đồng trong các di chỉ khảo cổ từ văn hoá Hoà Bình, Sa Huỳnh đến thời kì Đông Sơn.



SÁNG TẠO

Tìm ý tưởng

Bước 1

Xác định chủ đề

Bước 2

Chọn các hình dáng điển hình

Bước 3

Xác định phương pháp thực hành

Thực hành

- Em có thể sử dụng bất kì vật liệu nào dưới đây để tạo hình nhân vật (giấy bạc/ giấy bọc thức ăn; giấy thường; đất sét/đất nặn).
- Tham khảo cách tạo hình bằng giấy bạc dưới đây. Em có thể làm với loại giấy thông thường theo cách làm âm giấy cho dễ thực hiện.



Giấy bạc cạnh dài 20 cm chia theo hướng dẫn



Tạo hình tay và chân nhân vật



Vo tròn (có thể thêm giấy) để tạo hình đầu



Điều chỉnh độ dài của tay cho phù hợp



Tạo các dáng theo ý muốn, phù hợp với nội dung chủ đề

Gợi ý

- Nếu sử dụng giấy thường, giấy mềm, em nên dùng dây thép nhỏ tạo dáng và cuộn giấy để dễ dàng tạo các dáng nhân vật.
- Dùng giấy bạc hoặc đất sét/đất nặn sẽ giúp việc tạo dáng thuận lợi hơn mà không cần dây thép.
- Để nhân vật đứng được, cần có điểm tựa hoặc dùng băng dính (băng keo) gắn nhân vật lên mặt phẳng.
- Để tìm hiểu về nghệ thuật điêu khắc cổ đại, em có thể tìm kiếm trên mạng internet bằng từ khoá “Mĩ thuật cổ đại”.

Luyện tập

Tham khảo những sản phẩm bên cạnh để tạo hình nhân vật và sáng tạo câu chuyện cho sản phẩm của mình.

Yêu cầu:

- Tạo hình ít nhất hai nhân vật kèm các phụ kiện khác.
- Xây dựng bố cục theo đề tài tự chọn.
- Tóm tắt câu chuyện mà em muốn diễn tả.



THẢO LUẬN

Trưng bày sản phẩm và chia sẻ:

- Ý tưởng của mình trong thực hành tạo hình nhân vật.
- Cảm nhận về ý tưởng em thích nhất trong lớp.
- Em có thể giới thiệu về một bức tượng thuộc thời kì tiền sử, cổ đại (trên thế giới hoặc ở Việt Nam) mà em biết.



ỨNG DỤNG

- Hãy sáng tạo các sản phẩm điêu khắc bằng giấy và vật liệu khác để trang trí cho góc học tập (hay góc nghệ thuật) của mình.
- Tạo hình một nhóm nhân vật (có thể sắp xếp, điều chỉnh các tư thế) để mô tả lại một cốt truyện. Trong khi tạo hình có thể quay phim hoặc chụp ảnh.

Em cần nhớ

- Nghệ thuật điêu khắc bao gồm phù điêu và tượng tròn.
- Nghệ thuật điêu khắc thời kì tiền sử và cổ đại trên thế giới được xác định có từ khoảng hơn 30 000 năm trước Công nguyên. Riêng ở Việt Nam đã tìm thấy tượng người đàn ông bằng đá ở Văn Điển, Thanh Trì, Hà Nội, tượng này được xác định đã có khoảng 2 000 năm trước Công nguyên.

Bài 3

IN TRANH KẾT HỢP NHIỀU BẢN KHẮC

CHỦ ĐỀ: KẾT NỐI BẠN BÈ

Yêu cầu cần đạt

- Biết được kĩ thuật in lõm, in nổi.
- Biết cách làm khuôn để in theo ý muốn.
- Lựa chọn và kết hợp các khuôn rời để in thành bức tranh.
- Giới thiệu, nhận xét và nêu được cảm nhận về sản phẩm.



KHÁM PHÁ

Em hãy quan sát các hình ảnh và cho biết:

- Gọi tên những sản phẩm.
- Em có biết cách làm ra các sản phẩm này không?
- Em hãy nêu sự độc đáo của bản khắc trong tranh Đông Hồ.

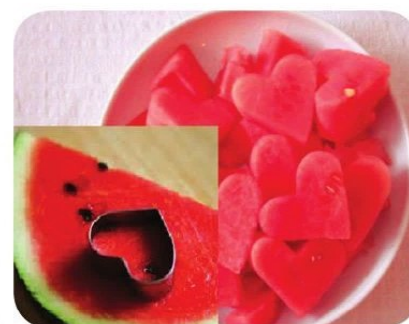

Khuôn tạo hình trái cây



Khuôn vẽ hình

Bản in khắc gỗ



Bộ bản khắc gỗ tranh Gà đàn
(Tranh Đông Hồ)



Gà đàn (Tranh Đông Hồ)

Tìm hiểu một số bức tranh in bằng bản khắc rời tự tạo dưới đây:

- Hãy quan sát và cho biết những bức tranh này được in bằng bản khắc (khuôn) gì?
- Qua đây, em biết tạo ra bức tranh in bằng những cách nào?
- Màu và cách in như thế nào?



Em có biết



- Ban đầu, con người khắc hình và chữ lên đá, bản gỗ, thẻ bằng tre. Sau khi phát minh ra giấy mới xuất hiện kỹ thuật in.
- Màu sắc trong tranh in truyền thống được tạo ra từ vật liệu tự nhiên như lá cây, đất hay nhựa cây,...
- Một bức tranh in có ba bước chính gồm vẽ mẫu, khắc bản khắc và in ra giấy.
- Khi in tranh, hai bản in màu chồng lên nhau sẽ tạo ra một màu mới gần giống như ta pha màu bằng bút lông (cọ vẽ).



SÁNG TẠO

Tham khảo một số ý tưởng và sản phẩm tạo khuôn in

Tìm ý tưởng

Bước 1

Xác định chủ đề in

Bước 2

Chọn hình tượng điển hình để tạo khuôn

Bước 3

Xác định phương pháp thực hành



In nổi



In lõm

Thực hành

Chọn vật liệu và đồ dùng để làm khuôn



Tạo khuôn in các hình theo ý muốn

- Cách tạo khuôn in từ củ, quả

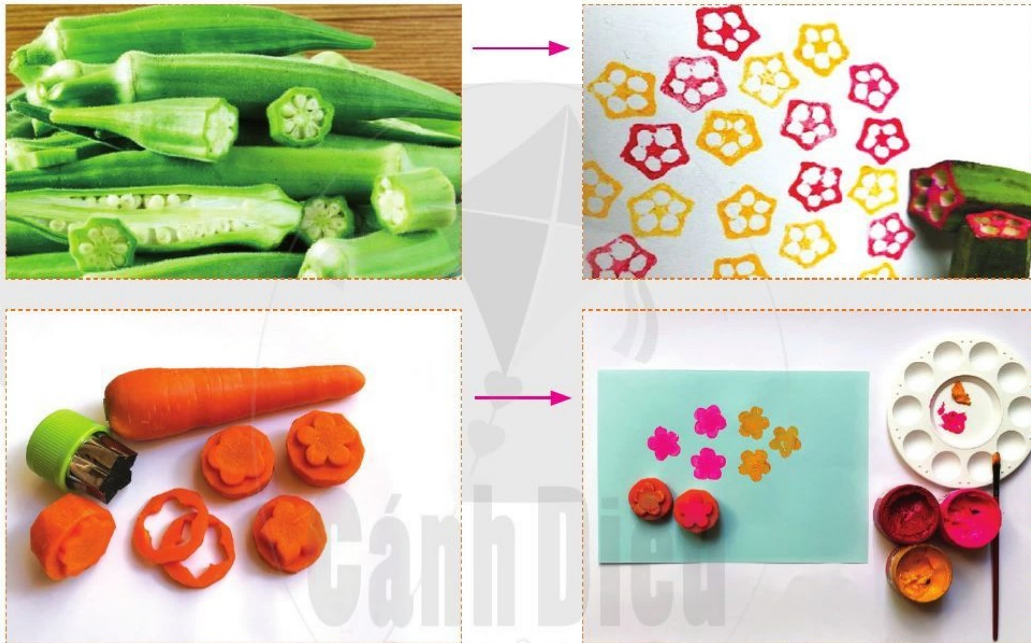

- In tranh và hoàn thiện



1



2

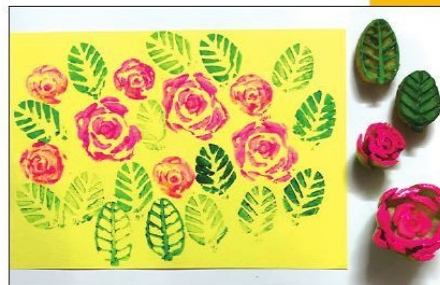

3



4

1. Chuẩn bị vật liệu và khuôn
2. In các hình
3. Tiếp tục in để tạo bố cục chính
4. Hoàn thiện bức tranh

Gợi ý

- Để dễ dàng khắc hình tạo bản in cho khuôn in tranh, em nên chọn các loại củ, quả mềm.
- Hãy sử dụng dao hoặc dụng cụ cắt gọt hoa quả.
- Nên pha màu trước lên bảng pha màu và dàn đều màu trước khi in.
- Em có thể vẽ hoặc in nền tranh trước nhưng phải lưu ý đến sự kết hợp của màu sắc nóng, lạnh.

Luyện tập

Em hãy tạo hình các bản in, khuôn in và kết hợp chúng để sáng tạo bức tranh theo chủ đề mà em thích.

Yêu cầu:

- Tranh có chủ đề rõ ràng.
- Tranh được in bằng cách kết hợp các bản in tự tạo.
- Chia sẻ, mô tả ngắn gọn về ý tưởng bức tranh.



THẢO LUẬN

Trung bày sản phẩm và chia sẻ:

- Cách thực hiện sản phẩm của em.
- Em đánh giá như thế nào về sản phẩm của mình?
- Cảm nhận của em về sản phẩm của bạn.
- Chọn bức tranh em thích nhất. Vì sao?



ỨNG DỤNG

- Em hãy vận dụng ý tưởng sáng tạo, sử dụng các đồ vật có sẵn để làm ra những bức tranh thật đẹp trang trí góc học tập của mình.
- Vận dụng kỹ thuật tạo hình khuôn in để làm ra những tấm thiệp tặng người thân, bạn bè.

Em cần nhớ

- In nổi, in lõm là hai cách in bằng bản khắc.
- Một bức tranh in trải qua ba bước chính là vẽ mẫu, khắc bản khắc và in.
- Sự kết hợp hài hoà của các yếu tố tạo hình góp phần làm cho bức tranh in sinh động hơn.
- Sự kết hợp các bản khắc là một kỹ thuật rất thú vị của quá trình sáng tác tranh in.

Bài 4

NGHỆ THUẬT TẠO HÌNH TIỀN SỬ VÀ CỔ ĐẠI

CHỦ ĐỀ: DI SẢN MỸ THUẬT

Yêu cầu cần đạt

- Phân tích được một số yếu tố thẩm mỹ của nghệ thuật tiền sử và cổ đại.
- Vẽ được tranh mô phỏng theo phong cách tạo hình của nghệ thuật Ai Cập cổ đại hoặc các phong cách tạo hình nghệ thuật tiền sử và cổ đại khác.
- Giới thiệu, nhận xét và nêu được cảm nhận về sản phẩm. Biết trân trọng, gìn giữ những giá trị nghệ thuật của Việt Nam cũng như của các dân tộc trên thế giới.



KHÁM PHÁ

Quan sát một số hình ảnh và thảo luận theo gợi ý dưới đây để tìm hiểu về nghệ thuật tạo hình thời kì tiền sử và cổ đại:

Nét trong nghệ thuật thời kì tiền sử và cổ đại

- Nét được sử dụng với mục đích gì trong những bức vẽ?
- Em có cảm nhận gì khi quan sát nét trong các bức vẽ?

Màu sắc trong nghệ thuật thời kì tiền sử và cổ đại

- Em thấy màu sắc trong các bức vẽ như thế nào?
- Em có biết người xưa đã tạo ra màu từ nguyên liệu nào không?

Bố cục trong nghệ thuật thời kì tiền sử và cổ đại

- Nhận xét về cách sắp xếp các nhân vật trong tranh.
- Không gian trong tranh được gọi tả như thế nào?

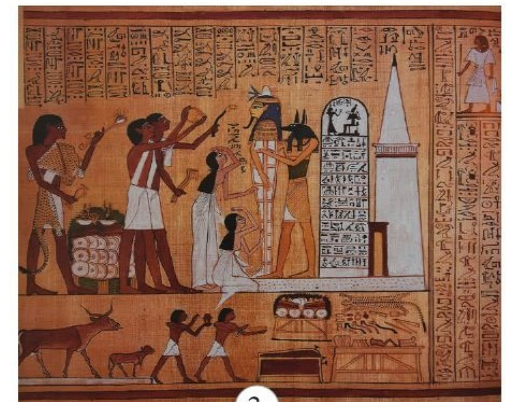



4



5

1. Hình vẽ động vật trong hang Lascaux (khoảng 15 000 – 10 000 năm TCN)
2. Phiên bản hình vẽ trên vách hang Đồng Nội, Hoà Bình (khoảng 10 000 năm TCN)
3. Tranh trên tường trong nghệ thuật Ai Cập cổ đại
4. Tượng thần Vệ nữ thành Milo – Điêu khắc Hy Lạp cổ đại
5. Đấu trường thời La Mã cổ đại

(Nguồn: sách 30 000 năm mỹ thuật thế giới, 2007, NXB Phaidon)

Minh họa mô phỏng lại tạo hình của nghệ thuật Ai Cập cổ đại



Em có biết



- Thời tiền sử, con người đã diễn tả những hình thú trên vách hang động phong phú với các tư thế vận động đặc trưng, dễ nhận biết bởi giống thực tế.
- Hội họa và phù điêu Ai Cập cổ đại sử dụng lối tạo hình người rất độc đáo: mặt nghiêng nhưng mắt và cơ thể thẳng, thấy được cả hai tay và vai; tạo hình được chia ô chủ yếu là ngang bằng, sô thẳng, không giống thực tế nhưng lại hợp lý.
- Điêu khắc Hy Lạp cổ đại đã đạt đến sự diễn tả hiện thực và biểu cảm.
- Màu sắc được tạo thành bằng cách sử dụng khoáng chất tự nhiên pha với chất keo, có thể là keo xương động vật hoặc chất keo tự nhiên. Do khí hậu khô nên màu của các bức vẽ vẫn còn tồn tại đến ngày nay.



SÁNG TẠO

Tìm ý tưởng

Bước 1

Xác định nội dung, hình ảnh, bố cục của tranh

Bước 2

Xác định cách tạo hình

Bước 3

Xác định phương pháp thực hành

Thực hành

Cách tạo hình một nhân vật theo phong cách nghệ thuật Ai Cập cổ đại.



*

(Nguồn: baodulich.net.vn)

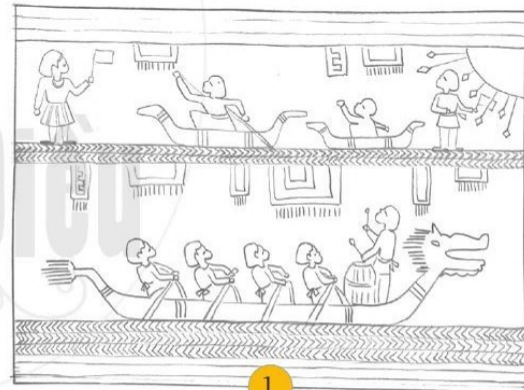

1

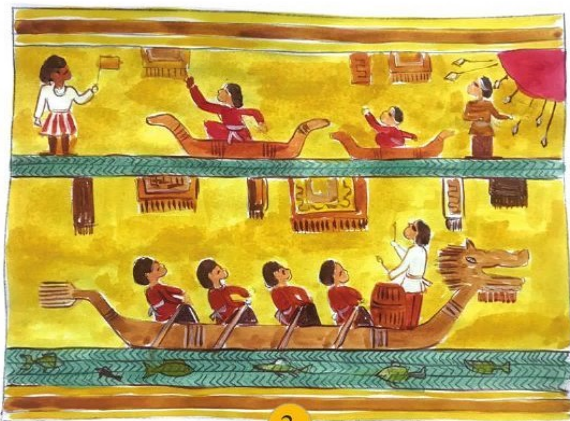

3



2

* Lựa chọn đối tượng để tạo hình
1. Vẽ nét tạo hình và chi tiết theo phong cách nghệ thuật đã chọn

2. Vẽ màu theo đặc trưng phong cách nghệ thuật đã chọn
3. Hoàn thiện bức tranh

Gợi ý

- Khi vẽ theo phong cách nghệ thuật tiền sử, cần lưu ý sự biểu cảm của hình giống như hình vẽ trong hang động.
- Khi vẽ theo phong cách nghệ thuật cổ đại, nên lưu ý đến dùng nét, màu và cách tạo dáng nhân vật.
- Khi vẽ theo phong cách nghệ thuật Ai Cập cổ đại, nét được dùng để diễn tả chi tiết và dễ trang trí.

Luyện tập

Em hãy xây dựng nội dung chủ đề và vẽ một bức tranh dựa theo phong cách nghệ thuật cổ đại mà em thích, tham khảo một số hình ảnh dưới đây để có thêm ý tưởng.

Yêu cầu: Sử dụng cách dùng nét vẽ hình nhân vật, màu sắc và bộ cục theo phong cách tạo hình nghệ thuật cổ đại.

Một số hình ảnh vẽ theo phong cách nghệ thuật Ai Cập cổ đại



(Nguồn: kenh14.vn)



THẢO LUẬN

Trung bày sản phẩm và chia sẻ:

- Bố cục của bức tranh nào có cách sắp xếp theo nghệ thuật cổ đại?
- Đường nét, màu sắc trong tranh có mang tinh thần của nghệ thuật cổ đại không?
- Em thích những điểm sáng tạo nào trong tranh?
- Qua bài học, em hiểu thêm điều gì về lịch sử nghệ thuật cổ đại?
- Theo em, chúng ta nên làm gì để bảo tồn và phát huy giá trị nghệ thuật cổ đại?



ỨNG DỤNG

- Sưu tầm một số tranh, ảnh về nghệ thuật tiền sử và cổ đại để kết nối với nội dung bài học.
- Vẽ các hình theo phong cách nghệ thuật cổ đại để trang trí cho các vật dụng hằng ngày.



(Nguồn: lotwot.com)



Em cần nhớ

- Một số kim tự tháp nổi tiếng còn lại đến ngày nay được xây dựng từ thời Ai Cập cổ đại.
- Nghệ thuật Hy Lạp cổ đại nổi tiếng với các thể loại điêu khắc, đó là các pho tượng đá hoa cương về các vị thần theo truyền thuyết Hy Lạp, với vẻ đẹp chuẩn mực của tỉ lệ và biểu cảm của nhân vật.

Yêu cầu cần đạt

- Biết một số dạng hoạ tiết trang trí trong mỹ thuật và trong đời sống.
- Nêu được đặc điểm của hoạ tiết trang trí theo nguyên lí cân bằng đối xứng.
- Vẽ và thể hiện màu sắc hoạ tiết theo quy tắc đơn giản.
- Hiểu được ý nghĩa của hoạ tiết trang trí trong đời sống.



KHÁM PHÁ

Em hãy quan sát các hình ảnh và cho biết:

- Hoạ tiết được cách điệu từ những hình nào?
- Trong đời sống hằng ngày, hoạ tiết được ứng dụng ở đâu?
- Em hãy chỉ ra những hoạ tiết nào không theo nguyên lí cân bằng đối xứng.
- Em hãy chia sẻ ý tưởng mới trong bài học này.

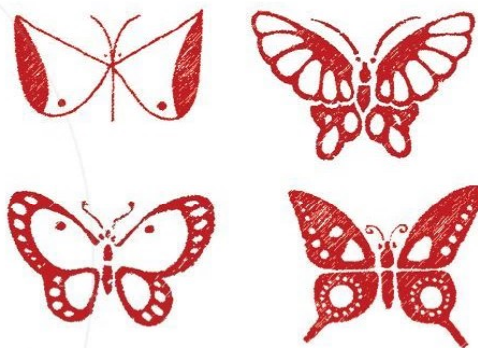

Một số hoa văn cổ Việt Nam



Hoa sen trên gốm sứ cổ ở Hoàng thành Thăng Long



Hoa sen trên gốm hoa nâu (thế kỉ XIII – XIV)



Hoa văn cá sấu trên gạch (thế kỉ VIII – IX)



Hoạ tiết trên trống đồng Đông Sơn



Một số hoạ tiết trang trí được sử dụng trong đời sống

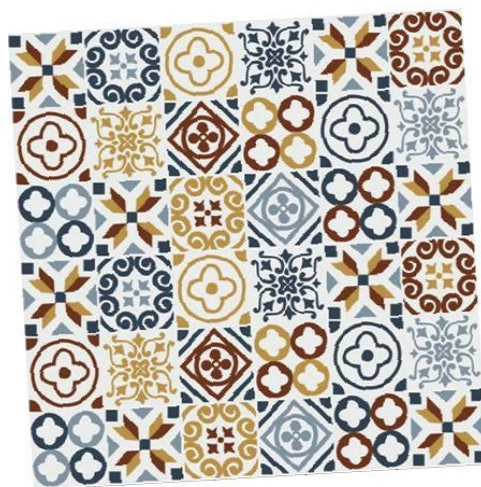



Em có biết



- Hoa tiết trang trí là hình vẽ được sáng tạo dựa trên hình ảnh thực tế hoặc tưởng tượng.
- Hoa tiết còn được sử dụng để tạo ra các thể loại đối xứng ở dạng cân bằng trục hoặc theo tâm, tùy theo từng trường hợp sử dụng trang trí ở các sản phẩm khác nhau.



SÁNG TẠO

Tìm ý tưởng

Bước 1

Xác định chủ đề
hoa tiết trang trí

Bước 2

Chọn hình ảnh điển hình
để sáng tạo

Bước 3

Xác định phương pháp
thực hành

Thực hành

Sáng tạo họa tiết theo nguyên lí cân bằng đối xứng:

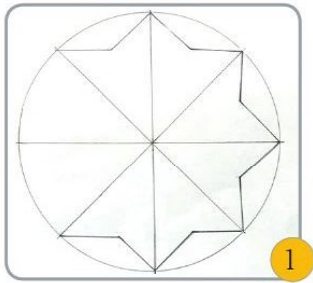

1

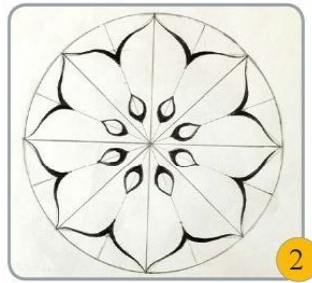

2

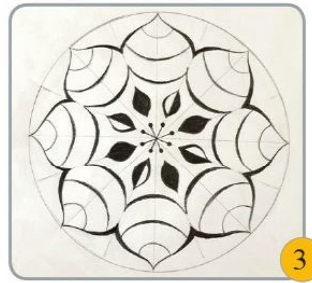

3



4

Kẻ trục và vẽ những nét thẳng

Vẽ nét cong để tạo hình họa tiết

Vẽ chi tiết

Vẽ màu

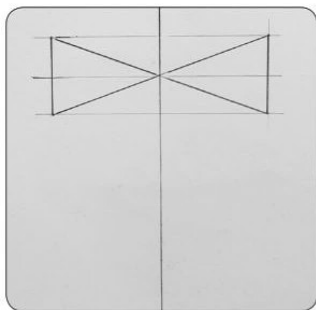

1

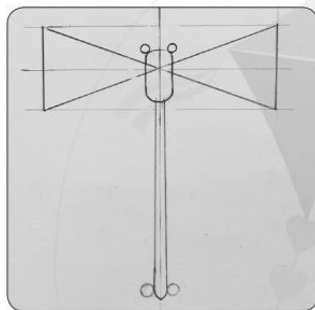

2

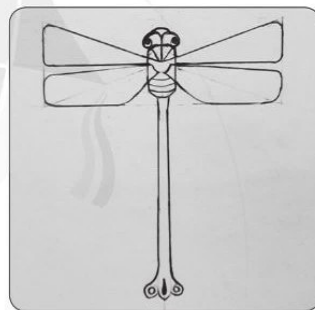

3

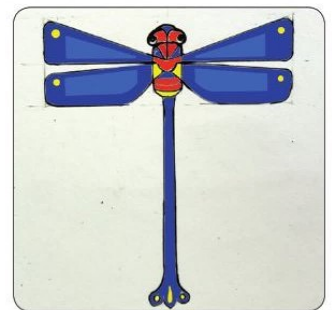

4

Những cách sáng tạo họa tiết không theo nguyên lí cân bằng đối xứng:

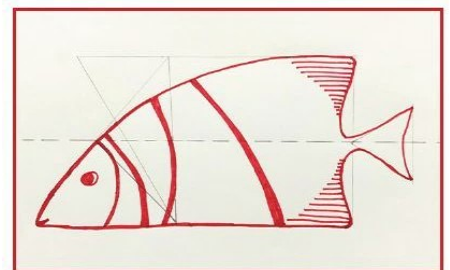
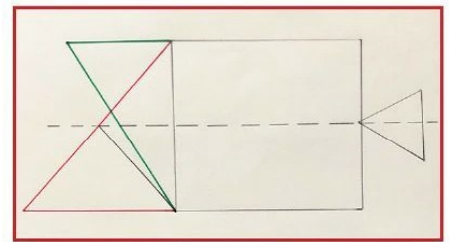
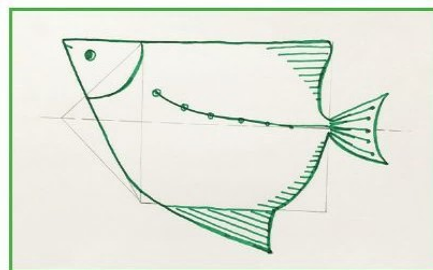
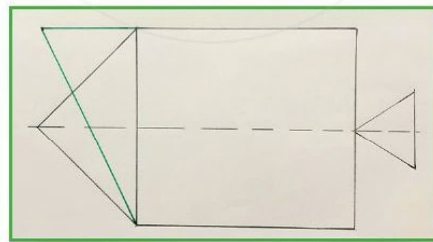
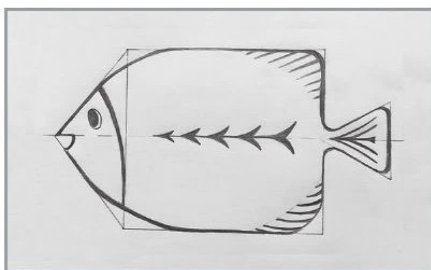
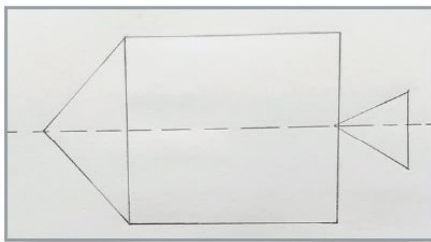

Gợi ý

- Khi vẽ hoạ tiết cân bằng theo thể đối xứng, em cần kẻ đường thẳng để làm trục đối xứng, vẽ phác hoạ tiết bằng các nét thẳng để hoạ tiết được cân đối.
- Có thể vẽ một chi tiết trên mảnh giấy rời để khi in chép lại sẽ có các hình giống nhau.
- Chọn những loại hoa, lá, con vật có hình dáng đẹp, mang tính trang trí để tận dụng nét, hình dáng vốn có.

Luyện tập

Em hãy chọn một mẫu hoa, lá hoặc con vật tùy thích để thực hành sáng tạo hoạ tiết theo gợi ý ở trên.

Yêu cầu:

- Hoạ tiết theo nguyên lí cân bằng đối xứng, thể hiện đặc điểm hình dáng của mẫu.
- Hãy thuật lại ý tưởng của em.



THẢO LUẬN

Trưng bày sản phẩm và chia sẻ:

- Em đánh giá như thế nào về bài vẽ của mình?
- Cảm nhận về bài vẽ của bạn.
- Em thích bài vẽ nào? Vì sao?



ỨNG DỤNG

- Hoạ tiết dùng để trang trí cho đồ vật giúp cuộc sống đẹp hơn.
- Em có thể sử dụng hoạ tiết để trang trí nhật kí, thời khoá biểu hay những đồ dùng khác.

Em cần nhớ

- Muốn sáng tạo hoạ tiết trang trí từ hoa, lá hay con vật, ta cần quan sát các chi tiết đặc trưng của sự vật để hoạ tiết được sinh động.
- Khi vẽ một hình bất kì theo nguyên lí cân bằng đối xứng sẽ tạo ra một hoạ tiết trang trí.

Bài 6

TẠO HÌNH CÁ BẰNG LÁ CÂY



CHỦ ĐỀ: MĨ THUẬT VÀ THIÊN NHIÊN

Yêu cầu cần đạt

- Nhận biết, giải thích và liên tưởng được đặc điểm hình dạng, cấu tạo của lá cây với hình dạng, cấu tạo của con vật.
- Biết được cách in và tạo hình những con cá khác nhau từ lá cây, sắp xếp thành một bức tranh.
- Nêu được cảm nhận về sản phẩm.



KHÁM PHÁ

Em hãy quan sát các hình ảnh và cho biết:

- Em biết những loại lá cây nào có hình dạng giống loài cá?
- Em đã bao giờ sử dụng lá cây để sáng tạo và trang trí chưa?
- Hãy chia sẻ ý tưởng mới của em về bài học.





Một số bức tranh tạo hình từ lá cây

- Ý tưởng của những bức tranh dưới đây là gì?
- Bức tranh được tạo ra bằng cách nào?

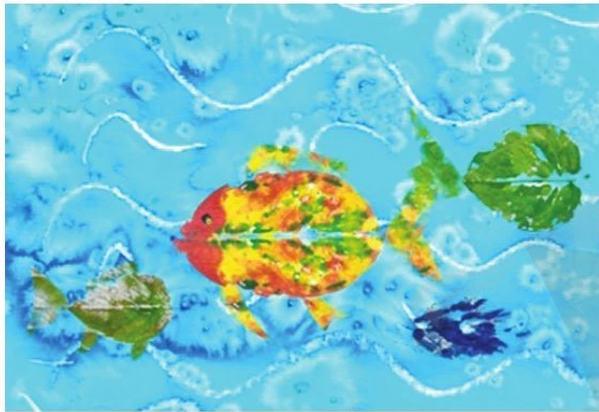

Tranh in lá cây

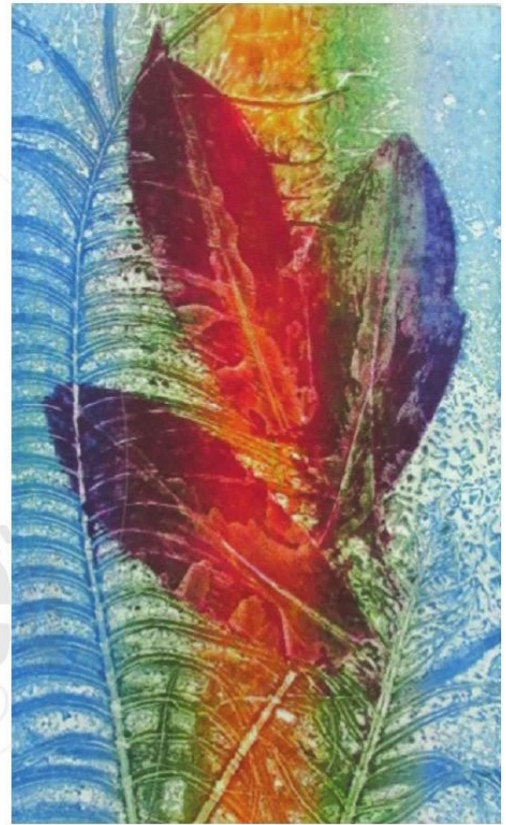

Tranh in độc bản bằng lá cây của họa sĩ Phạm Khắc Quang

Em có biết



- Lá có hình dạng rất phong phú và cấu tạo đa dạng.
- Lá cây có nhiều công dụng như làm áo váy, lợp nhà, làm thuốc, làm sản phẩm trang trí.



SÁNG TẠO

Tìm ý tưởng

Bước 1

Xác định chủ đề
bức tranh cá

Bước 2

Chọn hình lá cây
phù hợp

Bước 3

Xác định
phương pháp thực hành

Thực hành

Cách 1



1 Chọn màu và lá cây phù hợp



2 Đặt lá dưới giấy



3 Dùng màu chà xát để hình hiện lên



Đặt lá phía dưới giấy
và chà bằng màu sáp



Vẽ hoặc in thêm các hình khác



Kết hợp in và vẽ
hoàn thiện bức tranh

1 Chọn lá cây phù hợp, chuẩn bị màu và bút lông



2 Vẽ màu lên mặt sau của lá cây



3 In lên giấy vẽ

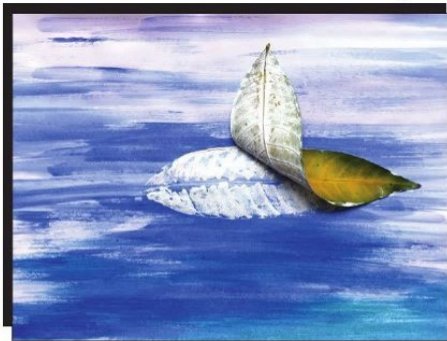

Vẽ nền và thực hiện kĩ thuật in



In những lá cây khác nhau để có hình đàn cá



In và vẽ thêm chi tiết để hoàn thiện bức tranh

Gợi ý

- In bằng nhiều loại lá để tạo hình những con vật khác nhau.
- Em có thể in nhiều lớp màu chồng lên nhau mà không cần pha màu trước.
- Có thể cắt để thay đổi hình dáng của lá cây cho phù hợp theo ý thích.
- Nếu in theo cách 1, hãy sử dụng loại giấy mỏng.
- Nếu in theo cách 2, có thể tạo nền trước.

Luyện tập

Em hãy tưởng tượng về một đàn cá, sau đó kết hợp in và vẽ cá bằng lá cây để có một bức tranh hoàn chỉnh.



Bức tranh in bằng màu gouache



Bức tranh in bằng màu sáp



THẢO LUẬN

Trung bày sản phẩm và chia sẻ theo gợi ý sau:

- Ý tưởng của em trong bức tranh là gì?
- Quy trình của em khi in tranh thế nào?
- Em có nhận xét gì về bức tranh của bạn trong lớp?



ỨNG DỤNG

Quan sát sản phẩm bên cạnh và nêu một vài ý tưởng sử dụng lá cây để cuộc sống thú vị hơn.



Trang trí căn phòng bằng họa tiết lá và cá

Em cần nhớ

- Lá cây có rất nhiều tác dụng trong cuộc sống và trong nghệ thuật.
- Không nên hái lá xanh trên cây, chỉ sử dụng lá rụng, lá khô.
- Sự phong phú của hình dạng các loại lá sẽ tạo nên sự đa dạng khuôn in.
- Có thể in hình theo nhiều cách khác nhau. Hãy kết hợp các kiểu in để có những tác phẩm nghệ thuật độc đáo.

Bài 7

THỜI TRANG CHO VẬT NUÔI



CHỦ ĐỀ: MỸ THUẬT VÀ THIÊN NHIÊN

Yêu cầu cần đạt

- Hiểu được đặc điểm của trang phục cho vật nuôi.
- Biết cách xây dựng ý tưởng và tạo hình được trang phục phù hợp cho vật nuôi.
- Giới thiệu, nhận xét và nêu được cảm nhận về sản phẩm. Biết yêu quý, bảo vệ các loài động vật.



KHÁM PHÁ



Thời trang cho mèo

Em hãy quan sát các hình ảnh và cho biết:

- Đặc điểm về hình dáng, màu sắc, chất liệu của trang phục vật nuôi.
- Thiết kế thời trang cho vật nuôi như thế nào?
- Em có muốn chia sẻ vài ý tưởng mới với bài học này không?



Tấm áo được thiết kế đơn giản

Em có biết



- Thời trang là những sản phẩm thiết kế như quần áo, giày dép, phụ kiện. Thời trang là một phần không thể thiếu trong cuộc sống của con người, phù hợp với thị hiếu thẩm mỹ ngày càng cao của xã hội.
- Thiết kế thời trang cho vật nuôi là một cách thể hiện sự quan tâm, lòng nhân ái, làm giàu đời sống tinh thần thông qua việc làm đẹp cho cuộc sống quanh mình.



SÁNG TẠO

Tìm ý tưởng

Bước 1

Xác định chủ đề tạo hình
thời trang cho vật nuôi

Bước 2

Chọn mẫu thời trang
phù hợp

Bước 3

Xác định phương pháp
thực hành

Thực hành

- Tạo sản phẩm thời trang bằng cách tận dụng quần áo cũ



1. Dụng cụ, nguyên liệu



2. Cắt và sử dụng một ống quần



3. Cắt vòng chân với kích thước đã đo



4. Gắn phụ kiện trang trí



5. Hoàn thiện sản phẩm

- Thiết kế trang phục với kiểu may đo



Dụng cụ, nguyên liệu



Gấp đôi miếng vải, cắt vòng cổ, vòng chân và thân trước với kích thước đã đo cho con vật



Gấp đôi miếng vải, cắt vòng cổ, vòng chân và thân sau với kích thước đã đo cho con vật



Hoàn thiện sản phẩm



Gợi ý

- Đo vòng cổ, ngực hoặc bụng và chiều dài lưng con vật để xác định kích thước khi thiết kế.
- Có thể thêm đường viền hay trang trí ở phần cổ hoặc trên lưng.
- Lấy quần áo cũ không sử dụng (như cắt một ống quần) và khoét lỗ, sau đó trang trí.

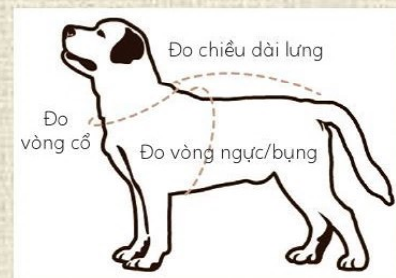

Luyện tập

Hãy thiết kế sản phẩm thời trang cho vật nuôi (hoặc đồ chơi con vật) từ những vật liệu có sẵn.



Tham khảo một số sản phẩm thời trang cho vật nuôi:



THẢO LUẬN

Trưng bày sản phẩm và chia sẻ:

- Em thích những sản phẩm nào của các bạn trong lớp?
- Điểm sáng tạo của sản phẩm là gì?
- Em hãy góp ý cho sản phẩm của bạn.



ỨNG DỤNG

Thời trang cho vật nuôi không chỉ làm đẹp mà còn giữ ấm cho chúng vào những ngày giá rét.



Chống rét cho bò

Em hãy tham khảo cách trang trí ở hình bên để vận dụng vào việc thiết kế thời trang cho vật nuôi.



Chống rét cho gà

Em cần nhớ

- Thời trang cho vật nuôi được làm bằng nhiều loại vật liệu khác nhau, kiểu dáng phong phú, đa dạng.
- Có thể dùng vải có sẵn hình trang trí cho phù hợp.
- Thiết kế một sản phẩm thời trang cũng là một cách thể hiện thẩm mỹ của mình.

Bài 8

VẼ MẪU CÓ DẠNG KHỐI CẦU

CHỦ ĐỀ: MĨ THUẬT VÀ THIÊN NHIÊN

Yêu cầu cần đạt

- Nêu được đặc điểm của khối cầu.
- Phân biệt được sự khác nhau giữa các vật mẫu.
- Vẽ được mẫu có hình dạng khối cầu và diễn tả được độ đậm, nhạt (vẽ đậm nhạt) của mẫu.
- Nhận xét và nêu được cảm nhận về bài vẽ.



KHÁM PHÁ

Em hãy quan sát các hình ảnh và cho biết:

- Các loại quả có đặc điểm hình dáng, kích thước khác nhau ra sao?
- Khi nhìn từ các góc khác nhau, hình dáng quả thay đổi thế nào?
- Em có nhận xét gì về độ đậm, nhạt trên các quả?

Sự khác nhau



Góc nhìn khác nhau

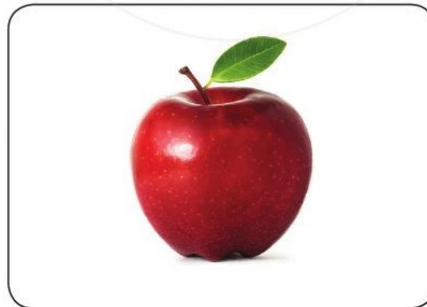

Cấu tạo bề mặt khối

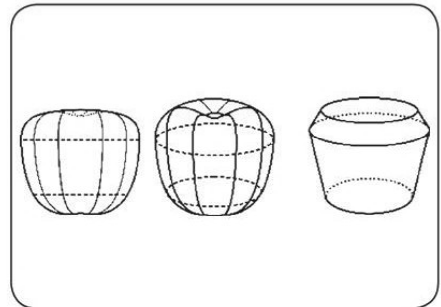

Hãy tìm hiểu các bức tranh vẽ theo mẫu quả có dạng khối cầu:

- Bức tranh vẽ những quả gì?
- Mô tả hình dáng của mỗi loại quả.
- Em có nhận xét gì về những bức vẽ này?



Em có biết



- Có thể tạo ra khối cầu bằng các mảng ghép lại như cách tạo hình của đèn lồng; ngoài ra, có thể gấp một khối cầu từ tờ giấy phẳng.
- Trong hội họa, một vật nổi khối trên mặt phẳng nhờ các độ đậm, nhạt khác nhau gọi là khối ảo hay hiệu quả nổi. Màu sắc của vật thể khác nhau thì độ đậm, nhạt cũng khác nhau.



SÁNG TẠO

Tìm ý tưởng

Bước 1

Chọn góc nhìn để vẽ vật mẫu

Bước 2

Xác định đặc điểm nổi bật của vật mẫu

Bước 3

Thực hành vẽ vật mẫu

Thực hành

Cách 1

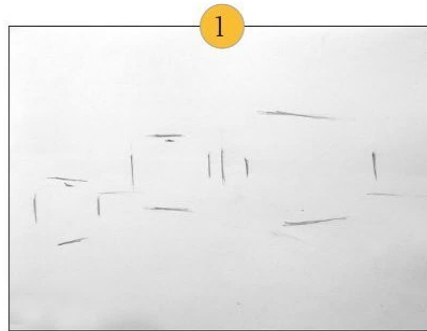

1
Xác định bố cục bằng cách ước lượng, đánh dấu

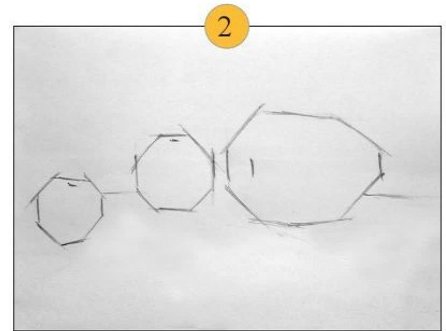

2
Vẽ phác hình bằng nét thẳng

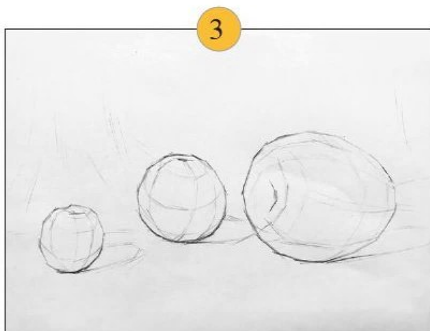

3
Vẽ phác mảng đậm nhạt

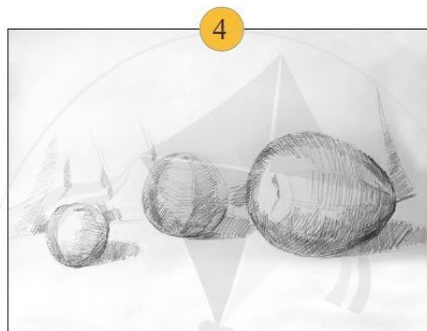

4
Vẽ độ đậm, nhạt của vật mẫu

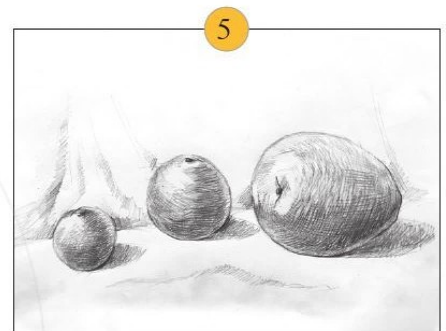

5
Hoàn thiện bức vẽ

Cách 2

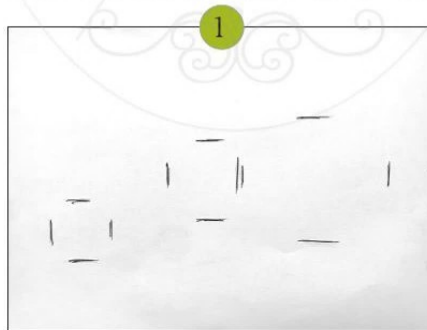

1. Xác định bố cục bằng cách ước lượng, đánh dấu

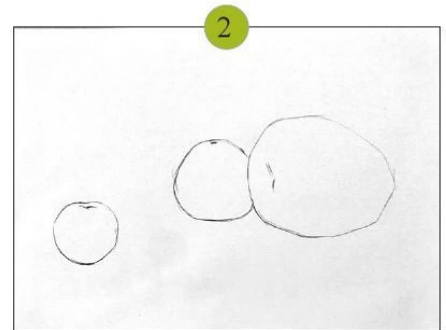

2. Vẽ hình theo cảm nhận

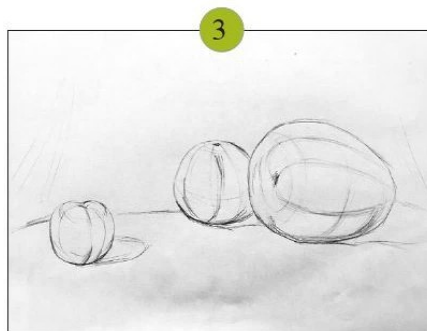

3. Vẽ các mảng đậm nhạt

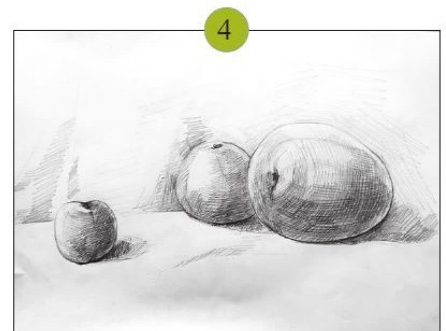

4. Hoàn thiện bức vẽ

Gợi ý

- Khi tạo bố cục, cần ước lượng chiều rộng cũng như chiều cao của vật mẫu và đánh dấu lên bức vẽ cho cân đối. Không nên vẽ hình to hơn vật mẫu.
- Luôn luôn so sánh về kích thước và độ đậm, nhạt giữa các vật mẫu. Khi nheo mắt lại, ta sẽ nhìn rõ hơn độ đậm, nhạt của mẫu.
- Vẽ phác nhẹ tay, khi có hình như ý muốn thì vẽ lại nét cho đậm hơn. Đan chéo các nét chồng lên nhau hoặc vẽ theo chiều khối của vật mẫu.

Luyện tập

Em hãy thực hiện bức vẽ theo mẫu bằng một trong hai cách như gợi ý ở trên vào giấy vẽ. Lưu ý: vật mẫu là nhóm mẫu có từ hai quả hoặc đồ vật có dạng khối cầu khác nhau về hình dáng và kích thước đồ vật.

Yêu cầu:

- Sắp xếp bố cục hình vẽ cân đối trên giấy.
- Vẽ được đặc điểm mẫu ở góc nhìn nhất định.
- Vẽ được ba độ đậm, nhạt cơ bản; phân biệt được các mẫu khác nhau.



THẢO LUẬN

Trung bày sản phẩm và chia sẻ:

- Bố cục của bức tranh.
- So sánh hình trong bức vẽ với hình dáng và đặc điểm của mẫu.
- Bức vẽ đã được thể hiện độ đậm, nhạt như thế nào?
- Em hãy lựa chọn điều em thích nhất và chưa thích trong bức vẽ.



ỨNG DỤNG

- Muốn có sản phẩm là một hình tròn cân đối, người thợ mộc thường bắt đầu đẽo gọt từ hình vuông.
- Đèn lồng là một ứng dụng ghép khối cầu bằng các múi bao quanh một đường trục thẳng.



Em cần nhớ

- Khối cầu là một khối cơ bản trong mỹ thuật.
- Vẽ khối cầu thường liên hệ đến các khối cầu dạng múi.

ÔN TẬP HỌC KÌ I

Chủ đề
KẾT NỐI BẠN BÈ



Chủ đề
DI SẢN MỸ THUẬT

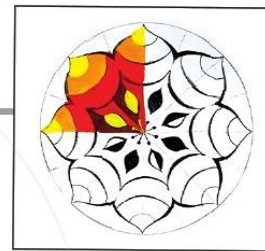
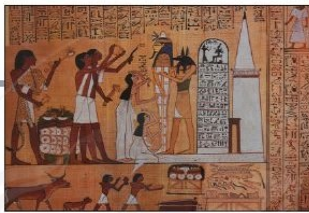

Chủ đề
MỸ THUẬT
VÀ THIÊN NHIÊN



Em cần nhớ

Mỹ thuật cổ đại Việt Nam

Nghệ thuật Hy Lạp, La Mã cổ đại



Ứng dụng vào cuộc sống

- Nghệ thuật hoá trang.
- Tạo hình sản phẩm phục vụ cuộc sống.
- Vẽ kí hoạ hoa, lá, chân dung.

Bài 10

BIỂN ĐẢO QUÊ HƯƠNG

CHỦ ĐỀ: QUÊ HƯƠNG TƯƠI ĐẸP

Yêu cầu cần đạt

- Hiểu về đường chân trời (đường tầm mắt) trong mỹ thuật.
- Vẽ được bức tranh về biển đảo quê hương.
- Thông qua bài vẽ, thể hiện và cảm nhận được vẻ đẹp của biển đảo Việt Nam.



KHÁM PHÁ

Em hãy quan sát các bức ảnh và cho biết:

- Những bức ảnh thể hiện nội dung gì?
- Em hãy nhận xét về vị trí đường chân trời trong ảnh.
- Em hãy kể và giới thiệu một số hoạt động ngoài biển đảo mà em biết.
- Em hãy chia sẻ ý tưởng của em về bài học này.



Giàn khai thác dầu khí
(Nguồn: pvn.vn)



Hải quân tuần tra trên đảo
(Nguồn: baobariavungtau.com.vn)



Tàu kiểm ngư của Việt Nam hoạt động trên biển Đông
(Ảnh: Lê Xuân Nghĩa)

Tìm hiểu các bức tranh vẽ đề tài biển đảo, cùng thảo luận:

- Hình ảnh chính được thể hiện trong tranh.
- Vị trí đường chân trời trong tranh.
- Màu sắc và bố cục của tranh.



Nắng Trường Sa

Tranh của họa sĩ Nguyễn Phú Hậu



Các chú hải quân tuần tra biển

Tranh vẽ của học sinh



Tuần tra ven biển

Tranh của học sinh Lê Minh Quang

Em có biết



- Khi quan sát mặt biển, em thấy có đường nằm ngang phân chia mặt nước và bầu trời, người ta gọi đó là đường chân trời.
- Hằng năm, có rất nhiều hoạt động sáng tác mỹ thuật dành cho thiếu nhi về đề tài biển đảo.





SÁNG TẠO

Tìm ý tưởng

Bước 1

Xác định nội dung
vẽ biển đảo quê hương

Bước 2

Chọn hình tượng
điển hình

Bước 3

Thực hành vẽ tranh

Thực hành

Cách 1

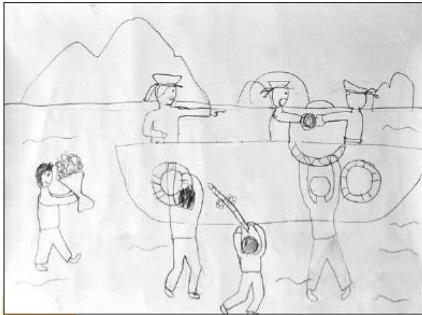

1 Vẽ hình và bố cục

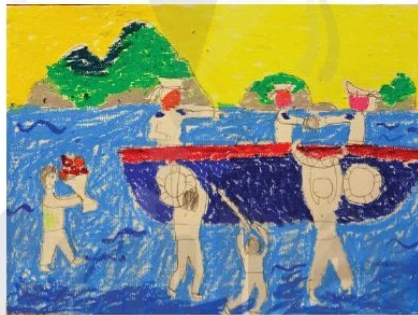

2 Vẽ màu khái quát

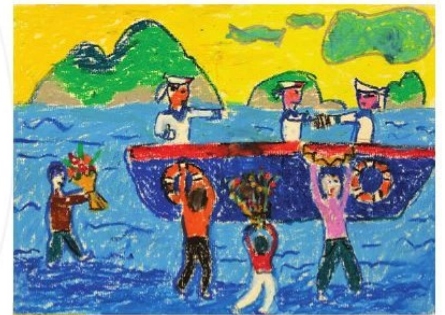

3 Vẽ chi tiết và hoàn thiện

Cách 2

1. Vẽ khái quát hình chính và bố cục
2. Vẽ các mảng màu lớn
3. Tiếp tục vẽ màu và diễn tả
4. Vẽ chi tiết và hoàn thiện

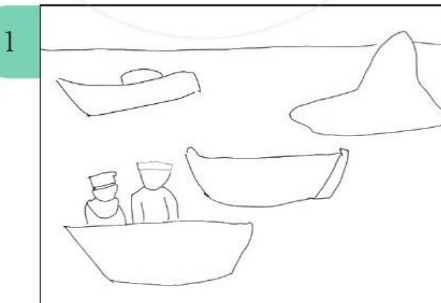

1



2

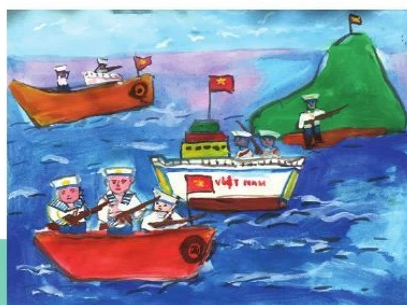

3



4

Gợi ý

- Xác định đường chân trời trước khi vẽ các vật khác như con thuyền, hòn đảo.
- Hình vẽ có thể diễn tả tình cảm vui, buồn nên khi vẽ cần chú ý hơn đến cách tạo hình nhân vật.
- Em có thể vẽ chồng màu để bức tranh đẹp hơn.

Luyện tập

Hãy vẽ bức tranh về chủ đề biển đảo.

Yêu cầu:

- Trong tranh có đường chân trời.
- Hình ảnh thể hiện được đặc trưng về biển đảo Việt Nam.
- Trình bày ý tưởng mà em đã thể hiện trong bức tranh.



Các chiến sĩ Trạm radar 615 làm nhiệm vụ tại đảo Hòn Chuối, Cà Mau (Nguồn: ct.qdhd.vn)



THẢO LUẬN

Trình bày sản phẩm và chia sẻ:

- Nội dung của bức tranh.
- Giới thiệu ý tưởng, bố cục, đường nét, màu sắc trong tranh.



ỨNG DỤNG

- Em hãy liên hệ với kiến thức lịch sử và địa lí để hiểu hơn về biển đảo quê hương.

Em cần nhớ

- Việt Nam là quốc gia có bờ biển dài, có nhiều đảo và quần đảo. Trong đó, Hoàng Sa và Trường Sa là hai quần đảo xa bờ thuộc chủ quyền của Việt Nam.
- Đường chân trời trong mỹ thuật là đường thẳng nằm ngang tầm mắt người quan sát, phân cách giữa bầu trời và mặt đất hoặc giữa bầu trời và mặt biển.

CHỦ ĐỀ: QUÊ HƯƠNG TƯƠI ĐẸP

Yêu cầu cần đạt

- Kể được tên một số lễ hội và hoạt động trong lễ hội ở Việt Nam.
- Nhận biết được các màu nóng, màu tương phản thường xuất hiện trong các lễ hội.
- Nêu được cách vẽ và sử dụng màu sắc phù hợp với đề tài lễ hội.
- Giới thiệu, nhận xét và nêu được cảm nhận về sản phẩm, tác phẩm nghệ thuật. Trân trọng các giá trị văn hoá truyền thống của dân tộc.



KHÁM PHÁ

Em hãy quan sát một số hình ảnh lễ hội và thảo luận:

- Tên một số lễ hội mà em biết.
- Nêu một số hoạt động mà em biết trong lễ hội.
- Màu sắc, trang phục của những người tham gia lễ hội.
- Cảm nhận của em về không khí của lễ hội mà em đã tham gia.



Lễ hội làng Chuông, Hà Nội
(Ảnh: Nguyễn Hồng Hải)



(Nguồn: tuyengiao.vn)



Lễ hội đua ghe ngo, Sóc Trăng
(Ảnh: Đinh Công Tâm)



Lễ hội Cồng chiêng, Tây Nguyên
(Ảnh: Lê Việt Khánh)

Em hãy quan sát một số bức tranh vẽ về đề tài lễ hội và trả lời:

- Bức tranh thể hiện lễ hội gì?
- Bộ cục nhân vật được sắp xếp như thế nào?
- Điểm thú vị về hình dáng nhân vật và khung cảnh là gì?
- Màu sắc trong tranh thể nào?

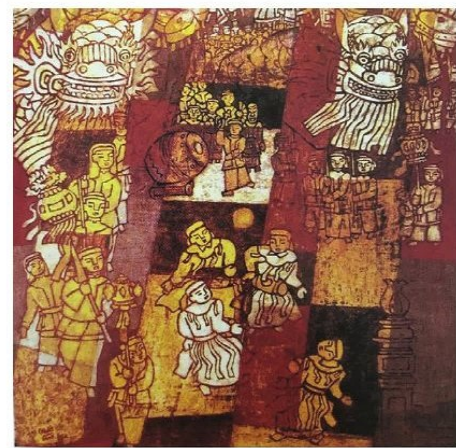

Hội làng dân gian truyền thống
Tranh của họa sĩ Nguyễn Văn Chuốt



Lễ hội Cầu ngư
Tranh của học sinh
Nguyễn Trần Pha Lê

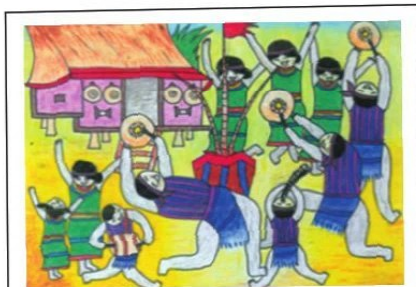

Lễ hội Công chiêng
Tranh của học sinh
Mai Thị Hoài



Rước Rồng

Em hãy quan sát các bức tranh dân gian Đông Hồ và cho biết:

- Nội dung của tranh diễn tả hoạt động gì?
- Cách sắp xếp hình ảnh ở xa và gần trong tranh.
- Em có cảm nhận gì về màu sắc của tranh?
- Chọn một từ phù hợp để mô tả về nét trong tranh: nét đậm; nét đều; nét diễn tả chi tiết.



Đấu vật

Em có biết



- Lễ hội thường diễn ra ở những không gian sinh hoạt cộng đồng và tín ngưỡng như: đình, chùa, đền, tháp, nhà rông,...
- Lễ hội thường có màu sắc rực rỡ thể hiện không khí vui tươi, rộn ràng. Màu trong lễ hội thường là các cặp màu tương phản (vàng và tím, đỏ và xanh lục, cam và xanh lam).
- Tranh dân gian Đông Hồ về đề tài lễ hội thường thể hiện các nhân vật được dàn đều trên tranh, không gian ước lệ tượng trưng, màu sắc tươi vui, dùng các nét viền đậm, cô đọng.



SÁNG TẠO



Tìm ý tưởng

Bước 1

Xác định nội dung tranh vẽ đề tài lễ hội

Bước 2

Chọn hoạt động, hình ảnh điển hình

Bước 3

Xác định cách thực hành vẽ tranh

Thực hành

Cách 1



1. Vẽ hình và bố cục



2. Vẽ màu khái quát



3. Vẽ chi tiết và hoàn thiện

Cách 2

1. Vẽ khái quát hình chính và bố cục
2. Vẽ các mảng màu lớn
3. Tiếp tục vẽ màu và diễn tả
4. Vẽ chi tiết và hoàn thiện



1



2

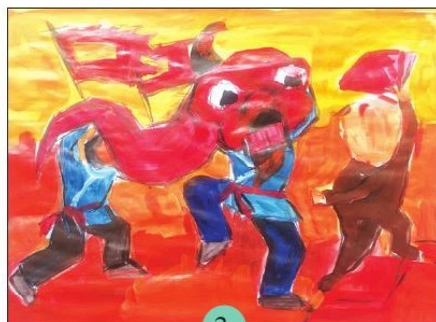

3

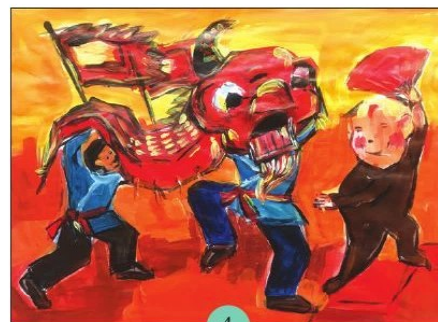

4

Gợi ý

- Chú ý thể hiện đặc trưng của lễ hội qua hình dáng, trang phục và cảnh vật.
- Khi vẽ, có thể vẽ một lớp màu nền kín toàn bộ bức tranh để vẽ nhanh hơn.
- Vẽ các nét màu khác nhau cho mỗi hình để bức tranh thêm hấp dẫn.

Luyện tập

Em hãy vẽ một bức tranh về đề tài lễ hội mà em biết.

Yêu cầu:

- Hình ảnh và màu sắc thể hiện được đặc trưng của lễ hội em chọn.



THẢO LUẬN

Trung bày sản phẩm và chia sẻ:

- Nội dung của bức tranh.
- Giới thiệu những điểm thú vị về bố cục, đường nét, màu sắc trong tranh.
- Lựa chọn bức tranh em thích nhất. Vì sao?

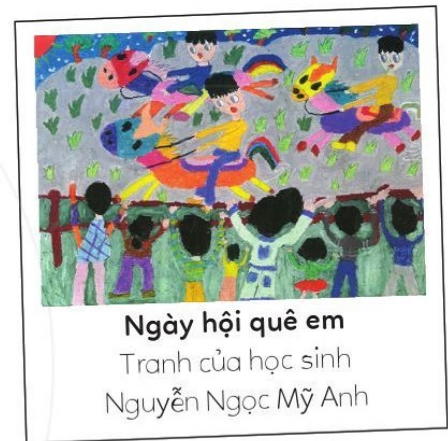

Ngày hội quê em

Tranh của học sinh
Nguyễn Ngọc Mỹ Anh



ỨNG DỤNG

- Sử dụng hiểu biết trong bài học để tìm hiểu lí do vì sao mỗi lễ hội thường có màu sắc rực rỡ đặc trưng riêng.
- Khi tham gia lễ hội, em nên mặc trang phục phù hợp.

Em cần nhớ

- Lễ hội là nơi gìn giữ giá trị văn hoá, bản sắc truyền thống của các dân tộc.
- Vẽ tranh đề tài lễ hội cũng là một cách lưu giữ truyền thống văn hoá Việt Nam.
- Trong lễ hội, các màu tương phản, màu nóng thường được sử dụng để thể hiện không khí vui tươi, sôi nổi.
- Các cặp màu tương phản (vàng và tím, đỏ và xanh lục, cam và xanh lam) khi đứng cạnh nhau sẽ tôn nhau lên, thêm rực rỡ và thu hút thị giác.
- Màu nóng là các màu gần với màu đỏ (như vàng, cam, nâu đỏ, hồng) tạo cảm giác ấm nóng.



CHỦ ĐỀ: NHÀ THIẾT KẾ TÀI HOA

Yêu cầu cần đạt

- Bước đầu hiểu lịch sử chữ tượng hình.
- Làm quen với những kiểu chữ trang trí.
- Biết cách lựa chọn, sáng tạo để gửi thông điệp qua hình dáng kiểu chữ.
- Tạo được chữ mang tính trang trí.
- Giới thiệu, nhận xét và nêu cảm nhận về sản phẩm.



KHÁM PHÁ

Em hãy quan sát các hình ảnh, thảo luận và cho biết:

- Đây là chữ viết của quốc gia nào?
- Lịch sử chữ quốc ngữ của Việt Nam.
- Chia sẻ kiểu chữ tượng hình mà em biết.

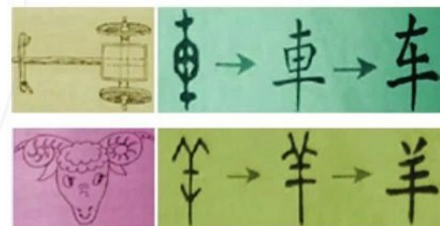
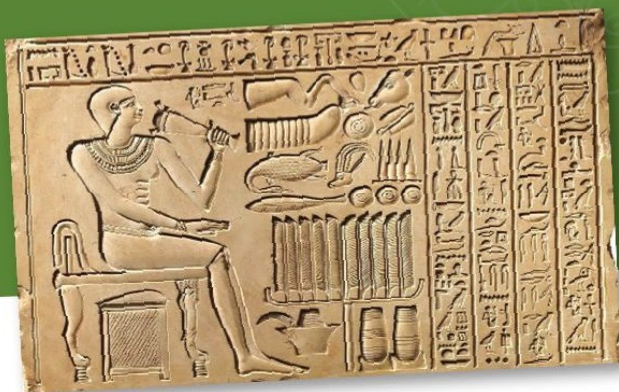

Hệ chữ cái La tinh được sử dụng phổ biến nhất trên thế giới

**A B C D E F G H I J K L M
N O P Q R S T U V W X Y Z**

Quan sát một số kiểu chữ dưới đây, cùng suy nghĩ về cách tạo hình và ý nghĩa thông điệp của chữ

FLOWERS

ZEBRA

LINE

CREATE

ANIMALS

Một số kiểu chữ nghệ thuật quen thuộc trong đời sống

Baby

Chữ phù hợp với thiếu nhi

hoa học

Chữ tên tờ báo

SUMMER CAMP

Chữ để trang trí

Em có biết



- Khi chưa có chữ viết, con người truyền thông điệp cho nhau bằng hình ảnh. Sau đó, dựa trên hình ảnh có thật, chữ tượng hình ra đời.
- Chữ tượng hình là chữ được tạo ra dựa trên hình ảnh có thật.
- Dùng hình ảnh thay cho chữ viết là một cách hữu hiệu, ví dụ: các kí hiệu biển báo giao thông, cảnh báo nguy hiểm,...
- Dân gian có câu “Nét chữ nét người” để chỉ cách viết chữ có thể bộc lộ thói quen, tính cách của người viết.



SÁNG TẠO

Tìm ý tưởng

Bước 1

Chọn ý tưởng, nội dung
thiết kế chữ

Bước 2

Chọn cỡ chữ và hình dáng
phù hợp với nội dung

Bước 3

Xác định
cách thực hành

Thực hành

Từ những gợi ý dưới đây, em hãy sáng tạo kiểu chữ theo ý thích.

SÁNG TẠO
CREATE

SÁNG TẠO
CREATE

SÁNG TẠO
CREATE

Hoa học trò

1

Hoa học trò

2

Hoa học trò

3

Hoa học trò

4

Cách tạo hình các kiểu chữ dựa trên chữ đơn giản ban đầu.

CHĂM CHỈ

1

CHĂM CHỈ

2

CHĂM CHỈ

3

Gợi ý

- Hãy bắt đầu bằng cách viết một nội dung chữ với kiểu chữ đơn giản.
- Nếu có sẵn đồ dùng học tập như bút, thước kẻ, em có thể xếp, ghép chúng lại thành các kiểu chữ sáng tạo.
- Các chữ cái giống nhau trong một câu, từ thì có thể tạo hình giống nhau nhưng thay đổi màu sắc.
- Với nội dung vui vẻ, em có thể sử dụng chữ có màu tươi sáng, rực rỡ.

Luyện tập

Có rất nhiều cách sáng tạo khác nhau, hãy tham khảo hình bên và thiết kế một dòng chữ để trang trí báo tường của lớp em nhân dịp kỉ niệm ngày Nhà giáo Việt Nam 20 – 11.



THẢO LUẬN

Trung bày sản phẩm và chia sẻ:

- Các chữ cái được thiết kế theo ý tưởng nào?
- Em thích nhất điều gì trên sản phẩm của mình?



ỨNG DỤNG

- Thiết kế chữ được dùng trong bao bì, sản phẩm cũng như ở khẩu hiệu, biểu ngữ.
- Ngày kỉ niệm, ngày vui của người thân, bạn bè sẽ trở nên ý nghĩa hơn nếu chúng ta tự tay thiết kế và trang trí chữ.
- Chữ được thiết kế có thể trở thành biểu tượng (còn gọi là logo) đại diện cho một thương hiệu.

Em cần nhớ

- Từ xa xưa, chữ được tạo ra từ hình ảnh (chữ tượng hình).
- Chữ có thể trở thành họa tiết trang trí và biểu tượng.
- Chữ cần được thiết kế phù hợp với nội dung sử dụng.
- Chữ được thiết kế có thể tạo ra những cảm nhận khác nhau về nội dung. Nội dung nhẹ nhàng thì nét chữ cần mềm mại, nội dung mạnh mẽ thì nét chữ cần khoẻ khoắn.

Bài 13

THIẾT KẾ TẠO DÁNG Ô TÔ

CHỦ ĐỀ: NHÀ THIẾT KẾ TÀI HOA

Yêu cầu cần đạt

- Nêu được một số đặc điểm cơ bản về hình dáng, cấu tạo của xe ô tô.
- Thiết kế được mô hình xe ô tô theo ý tưởng riêng.
- Giới thiệu, nhận xét và nêu được cảm nhận về sản phẩm.



KHÁM PHÁ

Em hãy quan sát các hình ảnh và cho biết:

- Em có nhận xét gì về sự thay đổi hình dáng của xe ô tô qua các thời kì?
- Em hãy chia sẻ điều em biết về những chiếc xe ô tô với các bạn.



Xe ô tô sản xuất năm 1769

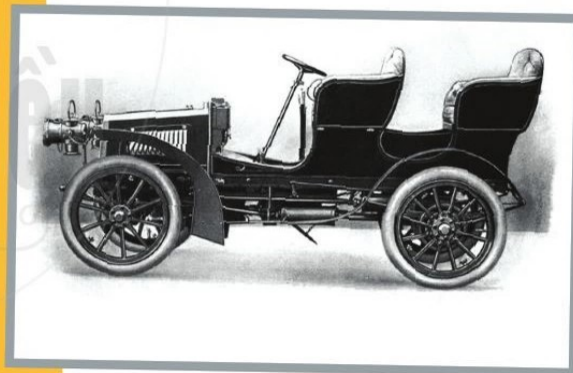

Xe ô tô sản xuất năm 1903



Xe ô tô sản xuất năm 1970



Xe ô tô sản xuất năm 2020

Cùng quan sát một số mô hình ô tô và trả lời:

- Em có biết quy trình thiết kế một chiếc xe ô tô?
- Em thấy ấn tượng nhất với điều gì ở những mẫu thiết kế?
- Em thích sản phẩm nào? Tại sao?
- Em có ý tưởng gì mới cho chiếc ô tô của mình?



Mô hình xe ô tô bằng đất
(Nguồn: vnexpress.net)



Mô hình xe đua F1 bằng bìa carton
(Nguồn: zing.vn)



Mô hình xe tải bằng que gỗ
(Nguồn: kheotay.com.vn)

Em có biết



- Năm 1769, kỹ sư Nicolas-Joseph Cugnot đã thiết kế ra chiếc xe ô tô đầu tiên chạy bằng động cơ hơi nước. Nó không có mái che mưa và kiểu dáng như bây giờ.
- Qua mỗi giai đoạn lịch sử, những chiếc ô tô được thiết kế đẹp hơn. Ô tô không chỉ là phương tiện đi lại mà còn trở thành sản phẩm có tính thời trang.
- Nhiều mô hình ô tô được thu nhỏ để người yêu thích có thể sưu tập.
- Hiện nay, đã có xu hướng tạo ra chiếc ô tô chạy bằng năng lượng xanh và có thể bay trên bầu trời.



SÁNG TẠO

Tìm ý tưởng

Bước 1

Xác định mục đích tạo dáng xe ô tô

Bước 2

Chọn hình dáng xe ô tô

Bước 3

Xác định phương pháp thực hành



Thực hành

Cách 1



Hộp giấy, giấy A4, bút chì, kéo, dao cắt giấy, xấp



Vẽ phác ý tưởng



Vẽ từng bộ phận



Cắt hình



Tạo hình, lắp ghép phần khung dưới



Tạo hình, lắp ghép phần khung trên



Tạo hình, lắp ghép phần vỏ xe



Lắp ghép các chi tiết



Hoàn thiện vẽ màu và trang trí

Cách 2

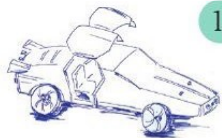

1 Vẽ phác ý tưởng



Củ khoai, cà rốt, dao cắt, tre, bút

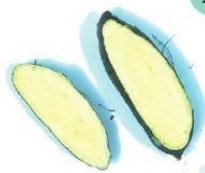

2 Cắt lát phẳng củ khoai thành thân xe, sau đó vẽ hình và gọt theo hình



3 Tạo bánh xe, ống xả và chi tiết xe bằng củ, quả



4 Dùng que để gắn các chi tiết



5 Vẽ trang trí, hoàn thiện mô hình

Gợi ý

- Vẽ nhiều phác thảo để chọn được mẫu xe yêu thích.
- Các nguyên vật liệu như: hộp bánh, xốp có sẵn, đất nặn hay các củ quả có hình phù hợp sẽ giúp việc tạo hình xe ô tô dễ dàng hơn.
- Nếu muốn xe ô tô có thể chuyển động được, em có thể tận dụng các động cơ trong đồ chơi để gắn cho mô hình của mình.

Luyện tập

Em hãy tạo hình chiếc xe ô tô theo cách mô phỏng hình khối hoặc con vật.

Yêu cầu:

- Có thể làm việc cá nhân hoặc theo nhóm.
- Trang trí cho sản phẩm của mình.



THẢO LUẬN

Trung bày sản phẩm và chia sẻ:

- Em có ý tưởng gì khi sáng tạo mô hình xe ô tô?
- Quá trình thực hiện sản phẩm của em.
- Qua sản phẩm, em muốn truyền đạt thông điệp gì về vấn đề bảo vệ môi trường?
- Em có nhận xét gì cho sản phẩm của bạn?



ỨNG DỤNG

Em có thể sáng tạo ra các mô hình ô tô đồ chơi bằng nhiều chất liệu khác nhau để trưng bày và trang trí cho ngôi nhà mình thêm đẹp.

Em cần nhớ

- Ô tô không chỉ là phương tiện giao thông mà còn là sản phẩm có tính thời trang.
- Khi ngồi trên xe ô tô phải ngồi ngay ngắn, thắt dây an toàn, không đưa tay, thò đầu ra ngoài cửa kính.
- Tận dụng vật liệu đã qua sử dụng để tạo mô hình ô tô.

Bài 14

THIẾT KẾ THIỆP CHÚC MỪNG



CHỦ ĐỀ: NHÀ THIẾT KẾ TÀI HOA

Yêu cầu cần đạt

- Hiểu được đặc điểm và ý nghĩa của thiệp chúc mừng.
- Biết thiết kế thiệp chúc mừng bằng kỹ thuật in, vẽ, kết hợp với các kỹ thuật khác.
- Giới thiệu, nhận xét và nêu được cảm nhận về sản phẩm của mình, của bạn.



KHÁM PHÁ

Em hãy quan sát một số mẫu thiệp chúc mừng và cho biết:

- Thiệp chúc mừng có nội dung và hình dáng như thế nào?
- Những hình ảnh, màu sắc nào đã được dùng để trang trí trên thiệp chúc mừng?
- Thiệp chúc mừng sử dụng hình thức trang trí nào em đã học?
- Ý nghĩa của thiệp chúc mừng.



Em có biết



- Thiệp chúc mừng được làm vào các dịp đặc biệt để chúc mừng, thể hiện tình cảm với người mình yêu mến.
- Thiệp chúc mừng có nhiều kiểu dáng khác nhau, thường được trang trí bằng hình ảnh, họa tiết kết hợp với chữ.
- Ngày nay, thiệp chúc mừng được bán sẵn với nhiều mẫu mã đẹp. Tuy nhiên, tự tạo ra thiệp chúc mừng vẫn là việc làm có ý nghĩa.



SÁNG TẠO

Tìm ý tưởng

Bước 1

Xác định nội dung của thiệp chúc mừng

Bước 2

Chọn hình ảnh và chữ để trang trí

Bước 3

Xác định cách thực hành

Thực hành

Lựa chọn hình ảnh và phương pháp thực hành

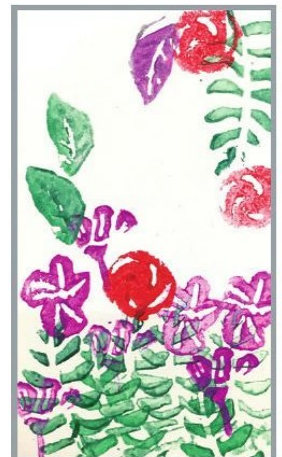
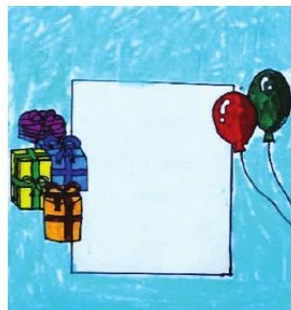

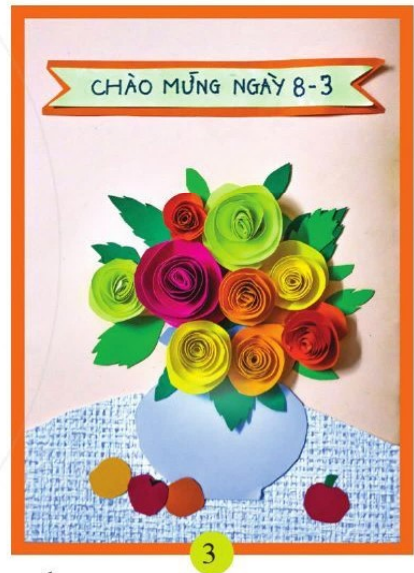
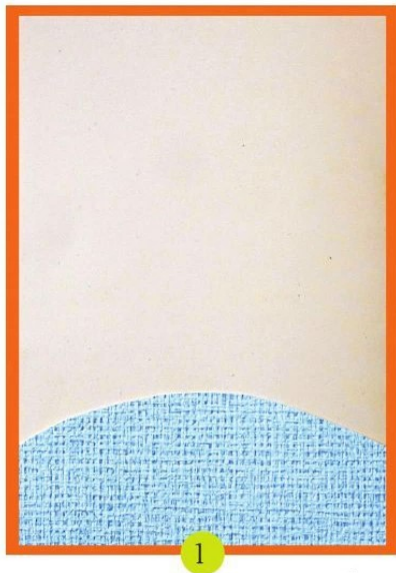

Gợi ý

- Khi thiết kế thiệp chúc mừng, em nên chọn giấy có độ dày phù hợp để sản phẩm được bền và đẹp.
- Em có thể kết hợp nhiều phương pháp, kỹ thuật trên một sản phẩm để tăng hiệu quả thẩm mỹ.
- Thiệp chúc mừng nên sử dụng màu sắc vui tươi để trang trí. Em có thể sử dụng màu tương phản để tạo sự rực rỡ, nổi bật.
- Em có thể viết nội dung lời chúc ở mặt sau của thiệp chúc mừng.

Luyện tập

Em hãy thiết kế thiệp chúc mừng để tặng cho người thân hoặc bạn bè, thầy/cô giáo.

Yêu cầu:

- Chọn mẫu để thiết kế theo hình dáng tùy thích.
- Sử dụng kỹ thuật vẽ/in hoặc kết hợp cả hai để sáng tạo sản phẩm.



THẢO LUẬN

Trung bày sản phẩm và chia sẻ:

- Hình dáng, màu sắc, cách trang trí thiệp chúc mừng.
- Em thích tấm thiệp chúc mừng nào? Vì sao?
- Chia sẻ ý nghĩa thông điệp mà em muốn gửi đến người nhận.



ỨNG DỤNG

Mỗi năm đều có những ngày lễ, ngày sinh nhật của người thân và bạn bè. Với những cách tạo hình đã được học, em có thể tự thiết kế thiệp chúc mừng để tặng cho người thân, bạn bè, thầy/cô giáo của mình.



Em cần nhớ

- Bày tỏ tình yêu thương đối với người thân, thầy cô và bạn bè bằng những tấm thiệp chúc mừng tự tay mình thiết kế là việc làm nhỏ nhưng có ý nghĩa.
- Có nhiều cách để tự thiết kế thiệp chúc mừng như vẽ, in hay cắt dán. Em có thể kết hợp những cách đó để sản phẩm được đa dạng và phong phú.
- Em hãy chọn hình ảnh trang trí phù hợp với thông điệp mà em muốn gửi đến người nhận.

Bài 15

THIẾT KẾ TÚI GIẤY

CHỦ ĐỀ: SỐNG XANH

Yêu cầu cần đạt

- Hiểu và thực hiện được ý tưởng thiết kế túi giấy.
- Biết cách lựa chọn, phối hợp các kĩ năng vẽ, dán hoặc in để trang trí túi giấy.
- Trình bày được cảm nhận của mình về sản phẩm.
- Hiểu được lợi ích của túi giấy với việc bảo vệ môi trường.



KHÁM PHÁ

Em hãy quan sát các hình ảnh và cho biết:

- Túi giấy có những bộ phận nào?
- Túi thường được thiết kế và trang trí như thế nào?
- Chia sẻ ý tưởng mới của em với bài học này.



Một số loại túi giấy



Túi có quai bằng dây



Túi quai dán vuông góc



Túi có quai
gấp bằng giấy

Trang trí túi giấy



Trang trí kết hợp chữ



Trang trí bằng cách cắt dán



Trang trí bằng cách vẽ màu

Nguyên liệu làm túi rất đa dạng



Túi bằng gỗ



Túi bằng cói



Túi bằng vải bố

Em có biết



- Từ xa xưa, con người dùng lá cây, vỏ cây để làm túi.
- Có thể mô phỏng các loại túi với hình dáng khác nhau bằng cách gấp giấy.





SÁNG TẠO

Tìm ý tưởng

Bước 1

Xác định chủ đề trang trí túi giấy

Bước 2

Chọn hình ảnh, hoạ tiết phù hợp

Bước 3

Xác định phương pháp thực hành

Thực hành

Gấp tạo hình túi giấy



Chuẩn bị giấy, kéo, hồ dán, thước kẻ, sợi dây

1. Gấp 2 cm cho miệng túi và gấp 1 cm các cạnh xung quanh để dán. Gấp đôi tờ giấy và dán khít hai mép giấy.
2. Gấp để tạo đáy của túi (gấp to thì đáy túi rộng). Gấp nếp đáy túi.
3. Tiếp tục gấp và dán chắc. Gấp gân tạo độ dày của túi.
4. Luồn tay vào trong để căng túi.
5. Đục lỗ và luồn dây, buộc thắt nút các đầu dây tạo quai.
6. Hoàn thành tạo dáng sản phẩm.

Một số sản phẩm túi giấy đã trang trí

Trang trí bằng hình vẽ



Trang trí bằng chữ

Trang trí bằng cắt dán



Trang trí bằng cách in



Tận dụng hình và chữ có sẵn trên giấy để trang trí



Gợi ý

- Có thể vẽ một bức tranh để trang trí túi giấy.
- Nếu muốn trang trí bằng cách in, em hãy làm khuôn in từ đồ vật (hoặc củ, quả như đã học).
- Sử dụng giấy màu, giấy có sẵn hình để trang trí là một ý tưởng hay.

Luyện tập

Em hãy thiết kế túi giấy theo chủ đề mà em thích bằng cách vẽ, cắt dán hoặc in hình.

Yêu cầu: Có thể làm việc cá nhân hoặc theo nhóm.



THẢO LUẬN

Trung bày sản phẩm và chia sẻ:

- Em thích sản phẩm nào?
- Theo em, điểm sáng tạo nhất của sản phẩm là gì?
- Em sẽ góp ý gì cho sản phẩm của bạn?



Túi giấy thân thiện, an toàn



ỨNG DỤNG

- Để giảm rác thải nguy hại từ túi nilon, góp phần bảo vệ môi trường, em hãy gấp những chiếc túi từ giấy, bìa, giấy báo cũ để đựng đồ khi có thể.



Hạn chế dùng túi nilon

Em cần nhớ

- Túi là sản phẩm được tạo ra bằng nhiều loại vật liệu khác nhau, dùng để đựng đồ và thường có quai xách.
- Có thể tận dụng giấy, vải đã có sẵn hình trang trí để tạo hình mà không cần trang trí thêm.
- Việc sử dụng túi nilon là một trong những tác nhân tạo nên thảm họa môi trường. Vì thế, con người cần nói không với việc sử dụng túi nilon.

Yêu cầu cần đạt

- Nêu được đặc điểm của nhân vật và trình bày được cách tạo hình nhân vật đó.
- Lựa chọn và sử dụng được các nguyên vật liệu phù hợp, sau đó trang trí sản phẩm theo ý thích.
- Giới thiệu, nhận xét và nêu được cảm nhận về sản phẩm của mình và của bạn.
- Có ý thức tiết kiệm, tái chế các nguyên vật liệu góp phần bảo vệ môi trường.



KHÁM PHÁ

Em hãy quan sát hình ảnh và thảo luận:

- Đồ chơi được làm từ những nguyên vật liệu nào?
- Mô tả khái quát hình dáng và chi tiết các bộ phận của sản phẩm.
- Chi tiết trang trí trên các sản phẩm được thể hiện như thế nào?
- Em thích chi tiết sáng tạo nào ở sản phẩm?



1



2



4



3

1, 2, 3, 4, 5, 6, 7. Sản phẩm đồ chơi bằng vật liệu tái chế

(Nguồn: pinterest.com)



5

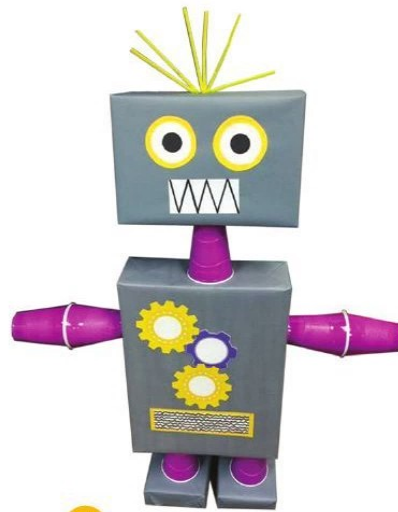

6



7

Em có biết



- Đồ chơi tạo hình nhân vật là sản phẩm mang ý tưởng tạo hình từ những sự kiện, câu chuyện, bộ phim,...
- Đồ chơi bằng vật liệu tái chế được sáng tạo bằng nhiều ý tưởng và chất liệu đa dạng.



SÁNG TẠO

Tìm ý tưởng

Bước 1

Tìm hiểu và xác định ý tưởng

Bước 2

Vẽ phác thảo hình dáng đồ chơi

Bước 3

Xác định nguyên vật liệu và cách thực hành

Thực hành

Sản phẩm đồ chơi 1

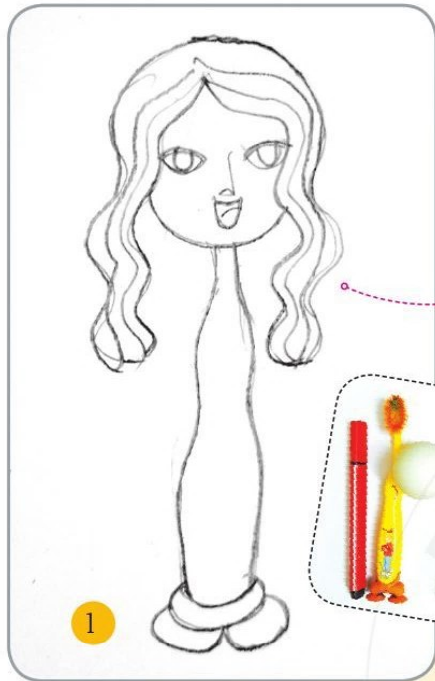

1

Vẽ phác ý tưởng



2

Sử dụng các khối có sẵn của vật liệu để tạo hình dáng

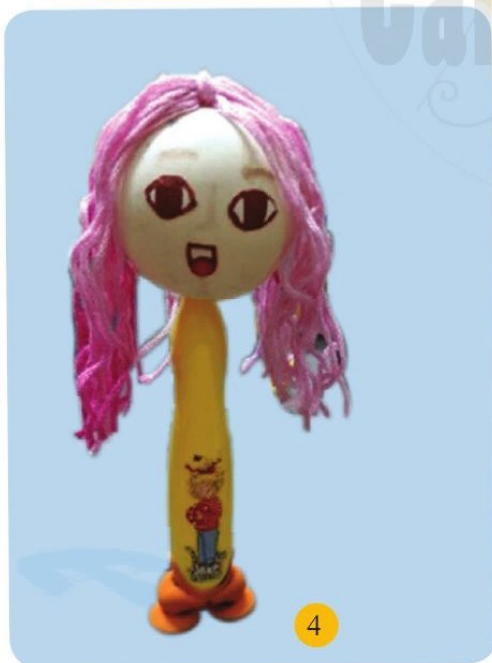

4

Trang trí và hoàn thiện đồ chơi

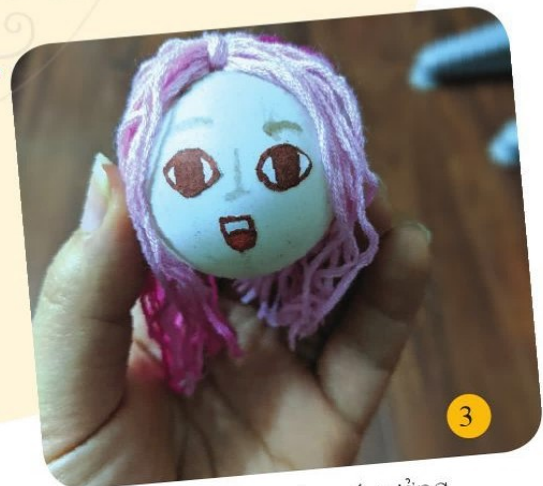

3

Tạo hình theo ý tưởng

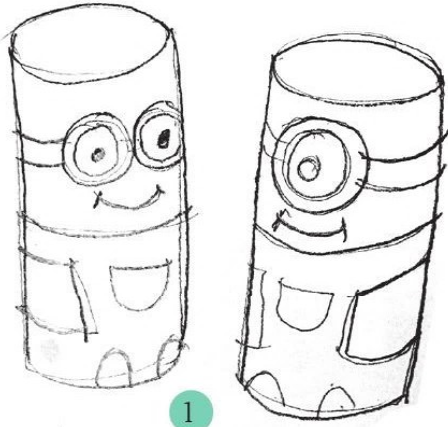

1

Vẽ phác ý tưởng tạo hình



2

Chọn nguyên vật liệu phù hợp

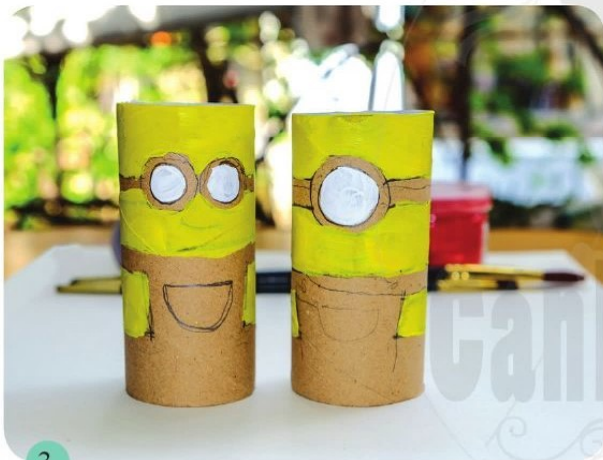

3

Tạo hình sản phẩm



4

Trang trí và hoàn thiện đồ chơi

Gợi ý

- Những vật liệu tái chế như chai, lọ, hộp trước khi sử dụng cần phải làm sạch để đảm bảo vệ sinh và tính thẩm mỹ cho sản phẩm.
- Những đồ vật sẵn có xung quanh khi được kết hợp với nhau có thể gợi ý cho em tìm ra ý tưởng tạo hình.
- Nhiều vật liệu có sẵn hình dáng đẹp, chỉ cần liên tưởng về một hình ảnh, một câu chuyện là có thể sáng tạo được nhân vật của riêng mình.

Luyện tập

Em hãy sử dụng những vật liệu tái chế sưu tầm được để thiết kế, tạo hình một nhân vật theo ý thích.

Yêu cầu:

- Trình bày được ý tưởng, cách làm theo cá nhân hoặc nhóm.
- Em hãy tham khảo một số sản phẩm tạo hình nhân vật ở hình bên để có thêm ý tưởng sáng tạo cho mình.



THẢO LUẬN

Trung bày sản phẩm và chia sẻ:

- Hình dáng và đặc điểm của sản phẩm.
- Điểm sáng tạo mà em thích là gì?
- Sản phẩm đã được thực hiện bằng cách nào?
- Qua sản phẩm, thông điệp về vấn đề bảo vệ môi trường được thể hiện ra sao?



ỨNG DỤNG

- Các sản phẩm tạo hình nhân vật có thể được dùng để trang trí trong phòng, gắn lên túi xách, làm đồ chơi, quà tặng, móc khoá,...
- Em có thể cùng bạn tạo hình các nhân vật để minh họa cho một câu chuyện thêm sinh động và hấp dẫn.

Em cần nhớ

- Đồ chơi tạo hình nhân vật có thể được tạo ra bằng cách tái chế những vật liệu đã qua sử dụng, góp phần bảo vệ môi trường.
- Các sản phẩm tạo hình nhân vật được dùng để trang trí, là đồ chơi, quà tặng đồng thời mang đặc trưng văn hoá vùng miền, dân tộc khác nhau.



ÔN TẬP HỌC KÌ II

Chủ đề
QUÊ HƯƠNG TƯƠI ĐẸP



Chủ đề
NHÀ THIẾT KẾ TÀI HOA



Chủ đề
SỐNG XANH



Em cần nhớ

- Hoàng Sa và Trường Sa là hai quần đảo thuộc chủ quyền của Việt Nam.
- Lịch sử của chữ tượng hình.

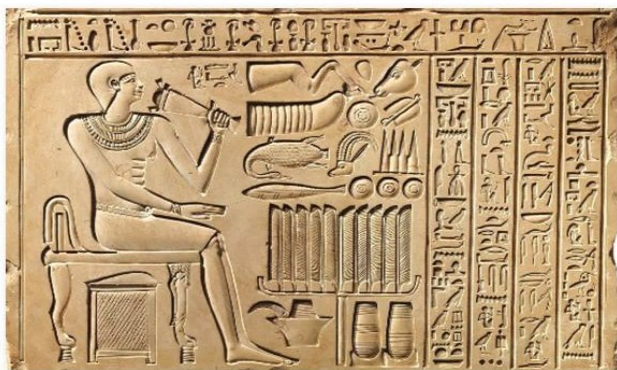



Ứng dụng vào cuộc sống

Tạo hình sản phẩm phục vụ cuộc sống.



GIẢI THÍCH THUẬT NGỮ

Thuật ngữ	Giải thích	Hình minh hoạ	Trang
Bố cục	Là sự sắp xếp hình vẽ, màu sắc, tỉ lệ,... để đạt được sự hài hoà, thuận mắt, theo ý đồ của người vẽ.		04
Đậm nhạt	Là độ sáng tối trên vật thể trong không gian khi có ánh sáng chiếu vào hoặc các độ sáng tối của màu sắc trong bức tranh.		33
Đối xứng	Là một kiểu sắp xếp theo trục hoặc theo tâm, trong nguyên lí cân bằng.		19
Góc nhìn	Hướng nhìn của người vẽ tạo ra một góc so với hướng chính diện của mẫu.		33
Hoá trang	Là dùng mỹ phẩm hoặc phụ kiện để tô vẽ tạo hình cho giống với đối tượng cần thể hiện.		05
In lõm	Là cách in bằng ván khắc mà phần hình được in ra giấy lõm xuống mặt bản khắc.		10
In nổi	Là cách in bằng ván khắc mà phần hình được in ra giấy nổi lên trên mặt bản khắc (giống in con dấu).		10
Khối ảo	Là khối được tạo ra bằng kĩ thuật vẽ trên mặt phẳng. Ví dụ khối quả bóng tròn được vẽ trên tờ giấy khác với khối thực trong không gian.		34
Màu tương phản	Là hai màu đặt cạnh nhau mang ý nghĩa khác nhau rõ rệt (đến mức đối chọi) về màu sắc, nhưng lại tôn nhau, làm nổi bật nhau lên.		42
Thiết kế	Là một quy trình sáng tạo nhằm tạo ra một mẫu sản phẩm đáp ứng yêu cầu thực tế.		29
Vẽ đậm nhạt	Là cách thể hiện độ sáng tối của vật mẫu hoặc đối tượng trên tranh.		33

MỤC LỤC

CHỦ ĐỀ: KẾT NỐI BẠN BÈ		Trang
	Bài 1: Chân dung bạn em	03
	Bài 2: Tạo hình nhóm nhân vật	06
	Bài 3: In tranh kết hợp nhiều bản khắc	10
CHỦ ĐỀ: DI SẢN MỸ THUẬT		
	Bài 4: Nghệ thuật tạo hình tiền sử và cổ đại	14
	Bài 5: Sáng tạo hoạ tiết trang trí	19
CHỦ ĐỀ: MỸ THUẬT VÀ THIÊN NHIÊN		
	Bài 6: Tạo hình cá bằng lá cây	24
	Bài 7: Thời trang cho vật nuôi	29
	Bài 8: Vẽ mẫu có dạng khối cầu	33
BÀI 9: ÔN TẬP HỌC KÌ I		37
CHỦ ĐỀ: QUÊ HƯƠNG TƯƠI ĐẸP		
	Bài 10: Biển đảo quê hương	38
	Bài 11: Ngày hội quê em	42
CHỦ ĐỀ: NHÀ THIẾT KẾ TÀI HOA		
	Bài 12: Tạo hình và trang trí chữ	46
	Bài 13: Thiết kế tạo dáng ô tô	50
	Bài 14: Thiết kế thiệp chúc mừng	55
CHỦ ĐỀ: SỐNG XANH		
	Bài 15: Thiết kế túi giấy	59
	Bài 16: Tạo hình đồ chơi bằng vật liệu tái chế	64
BÀI 17: ÔN TẬP HỌC KÌ II		69

NHÀ XUẤT BẢN ĐẠI HỌC SƯ PHẠM

Địa chỉ: Tầng 6, Toà nhà số 128 đường Xuân Thủy, quận Cầu Giấy, TP. Hà Nội

Điện thoại: 024.37547735

Email: nxb@hnue.edu.vn | Website: www.nxbdhsp.edu.vn

Chịu trách nhiệm xuất bản:

Giám đốc: NGUYỄN BÁ CƯỜNG

Chịu trách nhiệm nội dung:

Tổng biên tập: ĐỖ VIỆT HÙNG

Chịu trách nhiệm, tổ chức bản thảo và bản quyền nội dung:

CÔNG TY ĐẦU TƯ XUẤT BẢN – THIẾT BỊ GIÁO DỤC VIỆT NAM

Chủ tịch Hội đồng Quản trị kiêm Tổng Giám đốc: NGUYỄN NGÔ TRẦN ÁI

Biên tập:

NGUYỄN ĐỨC HUY
NGUYỄN THUY LINH

Thiết kế sách:

VŨ HOÀNG VŨ

Trình bày bìa:

TRẦN TIỂU LÂM

Sửa bản in:

ĐỖ THỊ THU THUY

Trong sách có sử dụng một số hình ảnh trên internet. Trân trọng cảm ơn các tác giả.

MĨ THUẬT 6

Mã số:

ISBN:

In, khổ 19 x 26,5cm, tại

Địa chỉ:

Số xác nhận đăng ký xuất bản:

Quyết định xuất bản số:

In xong và nộp lưu chiểu tháng năm 2021

Mang cuộc sống vào bài học Đưa bài học vào cuộc sống

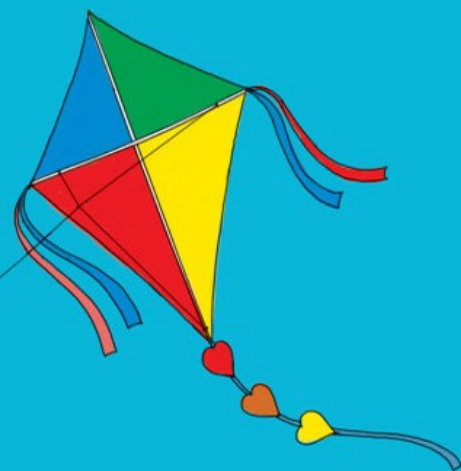

Sách giáo khoa *Mĩ thuật 6* được biên soạn theo *Chương trình giáo dục phổ thông năm 2018*. Với quan điểm giáo dục mới, các chủ đề, bài học được thiết kế nhằm giúp học sinh hình thành và phát triển các năng lực *mĩ thuật* như khám phá, sáng tạo, thảo luận và ứng dụng vào cuộc sống. Đặc biệt, sách chú trọng nội dung phát triển ý tưởng sáng tạo, đưa ra những gợi ý thực hành khác nhau, giúp học sinh làm chủ hoạt động học.

Tác giả sách giáo khoa là những nhà khoa học, nhà sư phạm, nhà giáo giàu kinh nghiệm trong giáo dục *mĩ thuật phổ thông*.



SỬ DỤNG
TEM CHỐNG GIẢ

1. Dùng điện thoại quét mã QR hoặc dùng trình duyệt web để truy cập vào trang web: <https://canhdiem.monkey.edu.vn>
2. Vào mục hướng dẫn (canhdiem.monkey.edu.vn/huong-dan) để xem hướng dẫn kiểm tra sách giả và kích hoạt sử dụng học liệu điện tử.

ISBN: 978-604-54-7612-3



9 786045 476123